

# HOLLAND SERIE RL

SUSPENSIONES  
DE AIRE PARA  
REMOLQUES DE  
MONTAJE ARRIBA  
DEL EJE, DENTRO Y  
FUERA DE CARRETERS

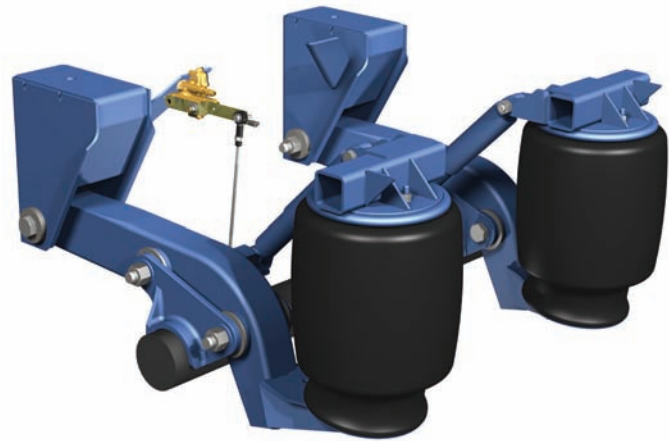



SAF-HOLLAND Group

# SERIE RL SUSPENSIÓN NEUMÁTICA

**CAPACIDADES 23,000, 25,000**  
(10.4, 11.3 & 13.6 ton) **y 30,000 lb**

## BRAZOS DE REMOLQUE RIGIDO

prolonga la vida útil de los frenos y las llantas dado que equilibra mejor la carga.

## CONTROLES NEUMÁTICOS OPCIONALES

Los equipos que tienen nivelación, protección contra presión y válvulas de escape están disponibles para una amplia gama de aplicaciones de vehículos.

## OPCIONES

- EZ-Align® en ambos lados  
*No está disponible en la serie RL-300*
- Equipos de Control de Aire
- Levantador de Bolsa Central (CBL)
- Abrazaderas inferiores de cable de acero  
*Disponible en la serie RL-300*

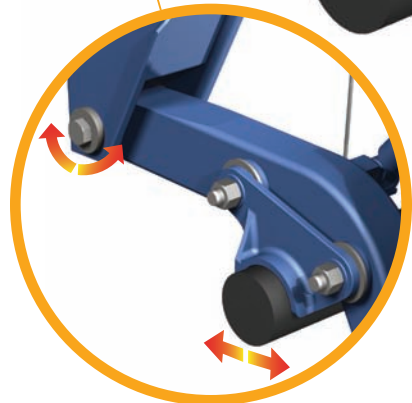
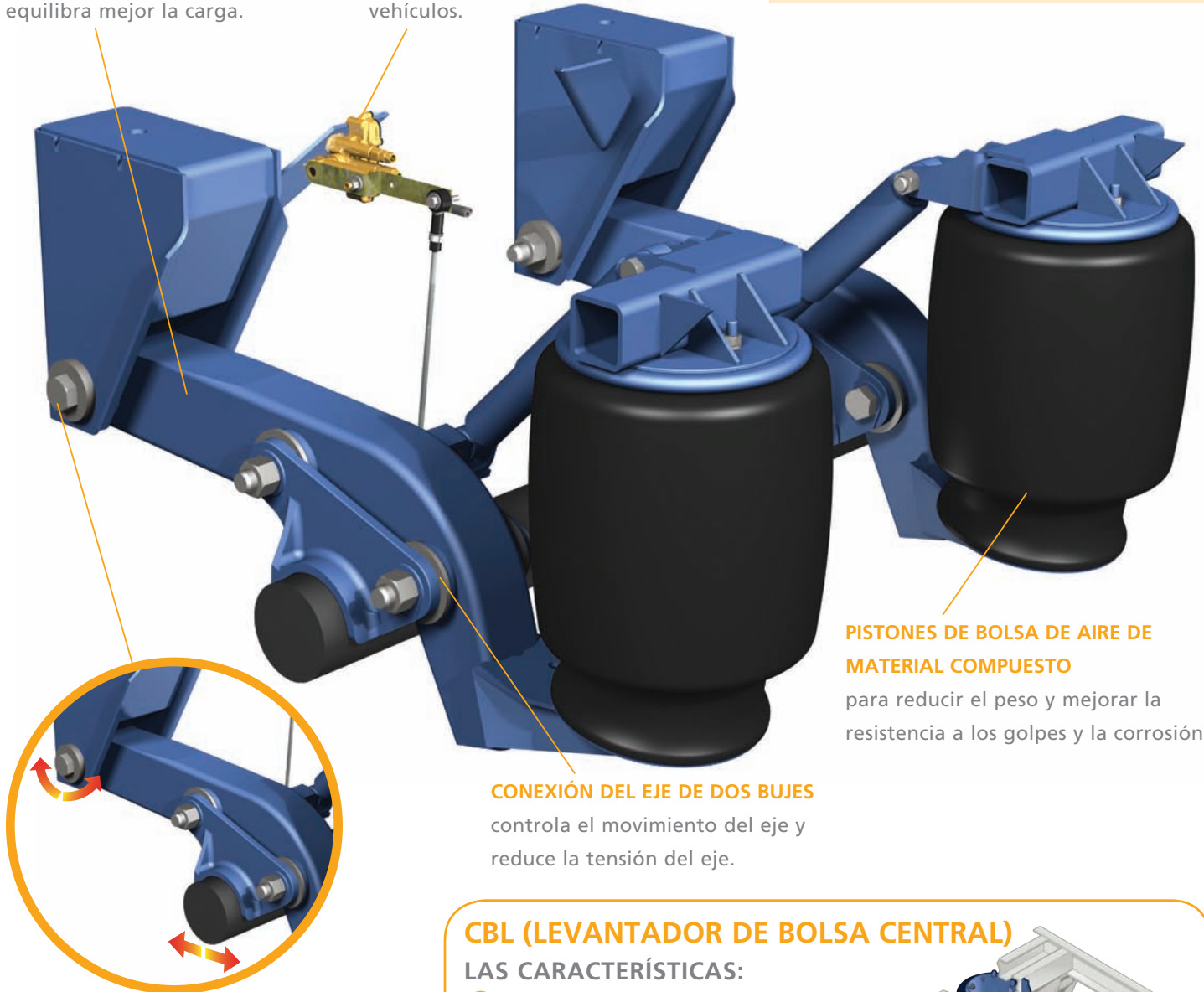

## EZ-ALIGN™

El sistema alineación en camones de caja ancha no necesita refacciones ni desarmarse.

*No está disponible en la RL-300*

## PISTONES DE BOLSA DE AIRE DE MATERIAL COMPUESTO

para reducir el peso y mejorar la resistencia a los golpes y la corrosión.

## CONEXIÓN DEL EJE DE DOS BUJES

controla el movimiento del eje y reduce la tensión del eje.

## CBL (LEVANTADOR DE BOLSA CENTRAL)

### LAS CARACTERÍSTICAS:

- Instalación fácil
- Se puede adaptar a suspensiones de aire de la serie RL\*
- Se monta debajo del larguero para aplicaciones de espacio reducido

*\* No está disponible en los modelos de 12"*

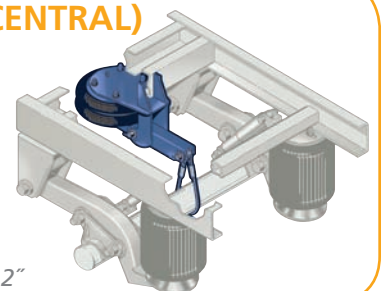

# MODELOS Y ESPECIFICACIONES

## RL-230

CAPACIDAD	SEPARACIÓN DE EJES EN TÁNDEM		TAMAÑO DE RUEDA			
	MÍN.	MÁX.				
23,000 lbs (10,430 kg)	45,5	122,0	20/22			
MODELO	ALTURA DE MANEJO	DESPLAZAMIENTO DEL EJE		PESO DE SUSP. (Completo)	"A"	ELEVACIÓN DEL EJE
		TOTAL	ARRIBA			
RL-230-12-3	12,0	7,0	3,0	280	5,25	NO
RL-230-14-3	14,0	8,0	3,0	286	7,25	
RL-230-15-3	15,0	8,0	3,0	291	8,25	
RL-230-16-3	16,0	8,0	3,0	304	10,59	
RL-230-17-3	17,0	8,0	3,0	308	10,59	
RL-230-15-4	15,0	8,0	3,75	291	8,25	SÍ
RL-230-16-4	16,0	8,0	3,89	304	10,59	
RL-230-17-4	17,0	8,0	4,12	308	10,59	

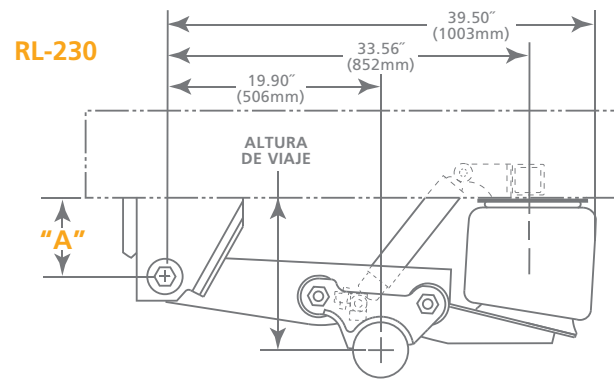

## RL-250

CAPACIDAD	SEPARACIÓN DE EJES EN TÁNDEM		TAMAÑO DE RUEDA			
	MÍN.	MÁX.				
25,000 lbs (11,340 kg)	49,0	122,0	20/22			
MODELO	ALTURA DE MANEJO	DESPLAZAMIENTO DEL EJE		PESO DE SUSP. (Completo)	"A"	ELEVACIÓN DEL EJE
		TOTAL	ARRIBA			
RL-250-12	12,0	8,0	3,0	340	5,25	NO
RL-250-14	14,0	9,5	4,5	352	8,25	SÍ
RL-250-15	15,0	9,5	5,5	352	8,25	SÍ
RL-250-16	16,0	9,6	4,6	370	10,59	SÍ
RL-250-17	17,0	9,6	5,6	370	10,59	SÍ

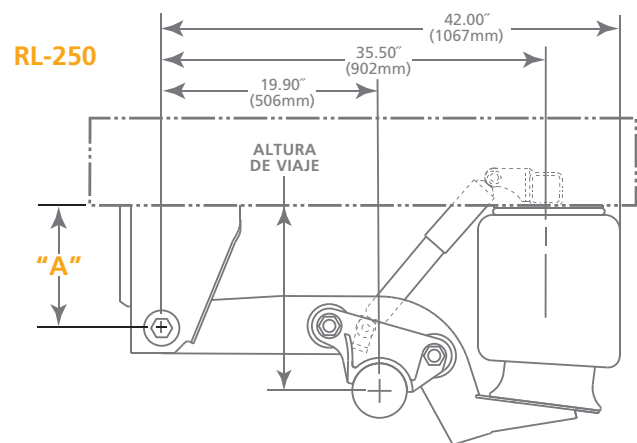

## RL-300

CAPACIDAD	SEPARACIÓN DE EJES EN TÁNDEM		TAMAÑO DE RUEDA				
	MÍN.	MÁX.					
30,000 lbs (13,608 kg)	49,0	122,0	20/22				
MODELO	ALTURA DE MANEJO	DESPLAZAMIENTO DEL EJE		PESO DE SUSP. (Completo)	"A"	"B"	ELEVACIÓN DEL EJE
		TOTAL	ARRIBA				
RL-300-12	12,0	Comuníquese con ingeniería de aplicación de remolques de Holland acerca de las especificaciones de la aplicación.					
RL-300-14	14,0	8,7	3,7	400	7,25	19,70	SÍ
RL-300-15	15,0	8,5	4,2	400	8,25	19,60	SÍ
RL-300-16	16,0	9,0	4,2	420	10,60	20,00	SÍ
RL-300-17	17,0	9,0	5,2	420	10,59	19,75	SÍ

MONTAJES DEBAJO DEL CHASIS (Necesita espacio libre entre los largueros)

RL-300-14	14,0	Comuníquese con ingeniería de aplicación de remolques de Holland acerca de las especificaciones de la aplicación.					
RL-300-15	15,0	9,8	3,4	420	10,60	20,00	NO
RL-300-16	16,0	9,8	4,4	420	10,60	19,75	SÍ

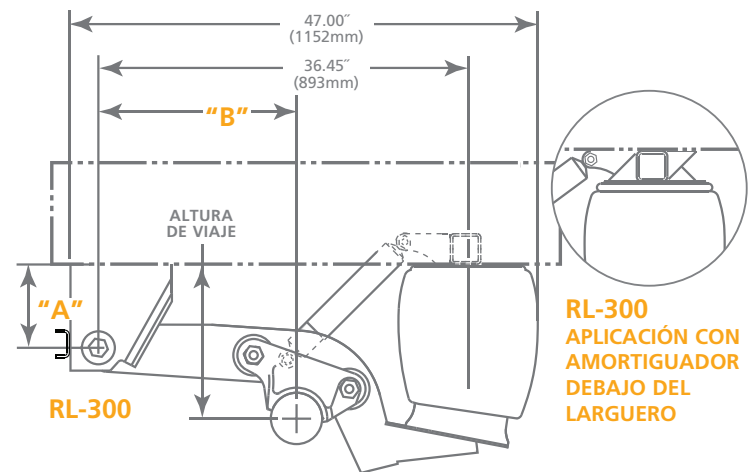

**RL-300**  
APLICACIÓN CON AMORTIGUADOR DEBAJO DEL LARGUERO

## SERIE RL REMOLQUES APLICACIONES

- Plataforma
- Tala Forestal
- Volcado Inferior
- Ganado
- Remolques Especializados
- Refrigerados
- Granos
- Volcado
- Cisterna
- Furgoneta Ancha de la Extensión





La tradición de SAF comenzó en 1881 cuando Paul Zill, un herrero de Keilberg, Alemania, creó el arado reversible Zill para la agricultura. La herrería del señor Zill creció hasta convertirse en una pequeña empresa familiar pues aumentó la popularidad de su arado y se agregaron ejes agrícolas a la línea de productos. El tiempo pasó y la empresa familiar se transformó en Otto Sauer Achsen Fabrik (SAF), un líder en el diseño y fabricación de sistemas integrados de ejes y suspensiones para remolques comerciales.

Al igual que la de SAF, la tradición de Holland comenzó en la industria agrícola: en 1910 con la introducción de un enganche con seguro de liberación para arados tirados por caballos. El fundador, Gerrit Den Besten, comenzó la "Safety Release Clevis Company" en Corsica, Dakota del Sur. La compañía encontró nuevas oportunidades de mercado en la industria automotriz y se trasladó a Holland, Michigan. Rebautizada The Holland Hitch Company, la empresa familiar creció hasta convertirse en un proveedor mundial en la industria del transporte comercial.

Hoy en día, esas dos compañías históricas están juntas como SAF-HOLLAND, un líder mundial en el diseño, fabricación y distribución de componentes, sistemas y servicios diseñados con calidad para la industria de los vehículos comerciales.

SAF-HOLLAND se especializa en sistemas de acople, elevadores y de suspensión para camiones, autobuses, tractocamiones y remolques. Los productos SAF-HOLLAND se venden y reciben servicio con las marcas SAF y Holland en más de 4600 distribuidores y fabricantes en todo el mundo.



Desde equipos de reconstrucción de quinta rueda a juegos de reparación de bujes, los repuestos genuinos SAF-HOLLAND son de la misma calidad que los componentes usados en las partes originales. Las partes genuinas SAF-HOLLAND están probadas y diseñadas para brindar el máximo rendimiento y durabilidad. Los repuestos compatibles, similares, o peor aun, falsificados, sólo comprometerán el rendimiento potencial y podrían anular la garantía de SAF-HOLLAND. Asegúrese de especificar siempre repuestos genuinos SAF-HOLLAND cuando dé servicio a su producto SAF-HOLLAND.

SAF-HOLLAND International de Mexico  
Tel/Fax 52.55.5816.2230

SAF-HOLLAND USA, Inc.  
888.396.6501 Fax 800.356.3929

[www.safholland.com](http://www.safholland.com)

