

MANTENIMIENTO DE LA CLAVIJA MAESTRA:

La inspección y el mantenimiento de la clavija maestra y el enganche superior del remolque son tan importantes como la inspección y el mantenimiento de su componente de acoplamiento, la quinta rueda. Los procedimientos que a continuación se exponen están basados en recomendaciones perfiladas en SAE J2228. Para asegurar una adecuada y segura clavija maestra/acoplamiento de la quinta rueda estos procedimientos deberían de llevarse a cabo cada 3 meses, o cada 48.000 km:

- 1. Llanura de la lámina de enganche superior:**
Utilizando un borde recto de 100 cm, examine si está llana en todas las direcciones. Cualquier abolladura, hendidura o pandeo ocasionará una carga desigual de la quinta rueda, pudiendo resultar dañada la chapa superior y acortar la vida de la cerradura. Reemplace la chapa de enganche superior del remolque si el grado de llanura excede las especificaciones mostradas en la FIGURA 1.
- 2. Inspeccionar la clavija maestra para enderezarla:**
Utilizando una escuadra o un calibrador de clavija maestra Holland (TF-0110) examine si la clavija maestra se dobla. Una clavija maestra doblada acelera el desgaste de la cerradura y puede interferir en el cierre adecuado de la quinta rueda. Esto puede indicar peligro. La clavija maestra debe reemplazarse si excede 1° de la escuadra en cualquier dirección (véase FIGURA 1).
- 3. Inspeccionar la clavija maestra para la longitud apropiada:**
Utilizando un calibrador de clavija maestra Holland, examine la longitud tal y como se muestra en la FIGURA 2.



PRECAUCIÓN

Si utiliza una chapa de engrase en su operación, asegúrese de examinar la longitud de la clavija maestra. La clavija maestra debe estar calibrada para compensar el grosor de la chapa de engrase. Para más información, véase el Boletín de Servicio Holland XL-SB4. Si no, la clavija maestra será demasiada corta. Si la longitud de la clavija maestra no es la apropiada, deberá reemplazarse.

- 4. Examinar la clavija maestra por si hubiese desgaste:**
Utilizando un Calibrador de Clavija Maestra Holland, examine el desgaste en ambos diámetros de 50,8 mm y 73,2 mm. Se indica un desgaste de 3,3 mm (1/8") si el diámetro apropiado entra en el canal del calibre. Reemplace la clavija maestra si el calibrador se desliza dentro del canal de calibre apropiado (véase FIGURA 3).
- 5. Examinar el montaje de la clavija maestra:**
Además de ser un riesgo seguro, un montaje holgado causará un exceso de rayado y un desgaste rápido de la cerradura. Reinstale o reemplace cualquier clavija maestra que no esté montada de forma asegurada.

- 6. Examinar la clavija maestra por si hubiese daños:**
Inspeccione la clavija maestra por si hubiese alguna muesca, rayadura, deformación o hendidura que pudiese interferir o afectar el uso seguro de la clavija maestra. Reemplace la clavija maestra si se observa cualquier daño.



FIGURA 1



FIGURA 2

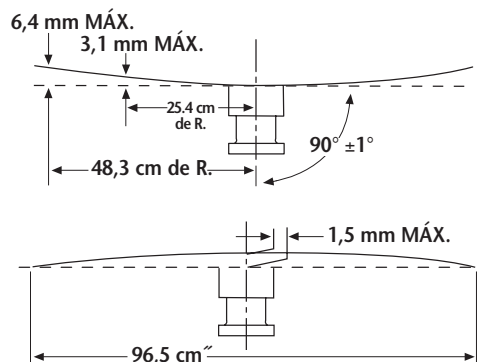

FIGURA 3

PROHIBIDA LA REPARACIÓN DE SOLDADURAS DE CLAVIJAS MAESTRAS:

Las clavijas maestras están fabricadas de acero de aleación templado y revenido. Las reparaciones de soldadura de cualquier clase afectarán a la dureza y a la resistencia contra el desgaste de la clavija maestra. Además, las capas en arco o depresiones de soldadura podrían causar elevaciones de tensión, llevando a una ruptura. Por estas razones, Holland le advierte contra cualquier reparación de soldadura. Si se observa cualquier deficiencia durante la inspección de la clavija maestra, ésta deberá reemplazarse (véase FIGURA 4).

RECOMENDACIONES PARA RECAMBIO DE LA CLAVIJA MAESTRA:

1. La clavija maestra seleccionada debe ser similar a la reemplazada, o si es de estilo diferente, una que pueda ser adecuadamente reforzada. La clavija maestra debe también ajustarse al grosor del enganche superior para mantener las dimensiones de SAE. Las clavijas maestras son de diferente longitud para que se ajusten al grosor del enganche superior. Una selección inapropiada dará lugar a una clavija maestra demasiado larga o demasiado corta. Véase FIGURA 5.



FIGURA 4

FIGURA 5

CLAVIJA MAESTRA PARA ENGANCHE SUPERIOR DE 96,5 CM DE GROSOR

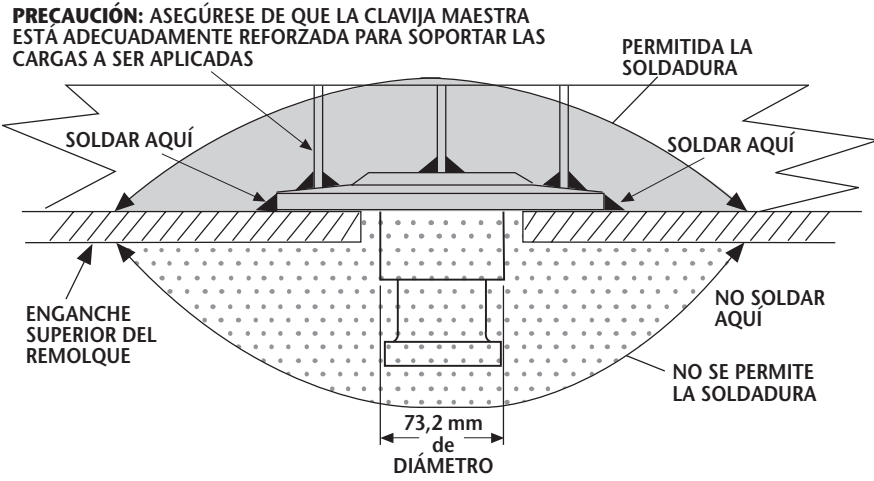
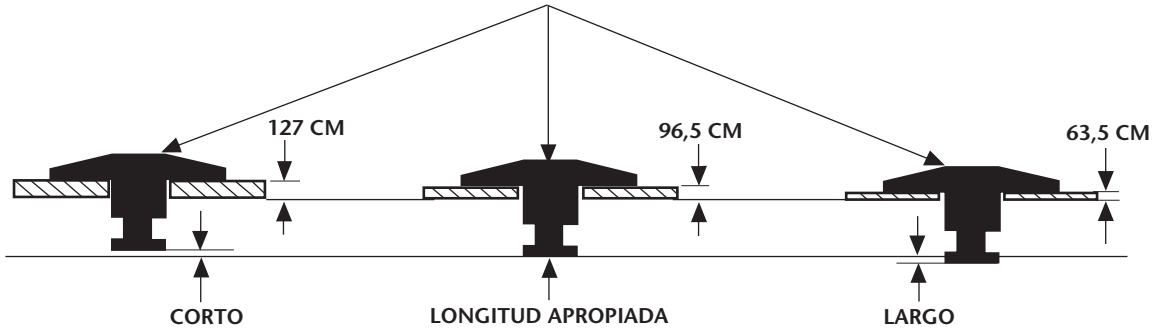

2. **Recomendaciones para el procedimiento de instalación:** Dado al papel importante que desempeña, la clavija maestra debe ser instalada apropiadamente. La instalación apropiada incluye un diseño de enganche superior adecuado, con refuerzo, que satisfaga los requerimientos de SAE J133 y personal de soldadura que esté bien cualificado y certificado. Para determinar el material específico empleado en su clavija maestra, consulte los catálogos apropiados de clavija maestra. La clavija maestra **no** se debe soldar al enganche superior en la interfaz de 73,2 mm de diámetro (véase FIGURA 4). Finalmente, el instalador debe tomar las precauciones adecuadas para proteger el remolque, a sí mismo, y a otros, durante el proceso de instalación (véase el Boletín de Servicio Holland, XL-SB14 para procedimientos de soldadura adicional en vehículos de motor).



ADVERTENCIA

Al soldar, siga un procedimiento que asegure una sólida, buena calidad de soldadura que proteja al soldador y los demás. La soldadura excesiva puede causar distorsión y daño, y la soldadura insuficiente puede privar de la dureza suficiente. Se recomienda un proceso bajo en hidrógeno y un metal de relleno AWS E70XX. Tome precauciones para asegurarse que el sistema eléctrico del vehículo no esté dañado por la soldadura.

Copyright © November 2002 • The Holland Group, Inc.

Holland USA, Inc. Facilities:

Denmark, SC Muskegon, MI
Dumas, AR Warrenton, MO
Holland, MI Wylie, TX

Ph: 888-396-6501 Fax: 800-356-3929

Holland International, Inc.

Holland, MI
Phone: 616-396-6501
Fax: 616-396-1511

Holland Hitch of Canada, Ltd.

Woodstock, Ontario • Canada
Phone: 519-537-3494
Fax: 800-565-7753

Holland Equipment, Ltd.

Norwich, Ontario • Canada
Phone: 519-863-3414
Fax: 519-863-2398

Holland Hitch Western, Ltd.

Surrey, British Columbia • Canada
Phone: 604-574-7491
Fax: 604-574-0244