

# Ayarlı Perno Cıvatası İçin Sıkma Talimatları

## Tightening instructions for adjustable pivot bolt

### Dikkat:

Her zaman belirtilen sürüş yüksekliğinde sıkma işlemini gerçekleştirin  
Eksantrik pul ile kulak arasında boya olmamalıdır

### Attention:

Tightening always within the specified ride height range!  
No paint residues between eccentric thrust washer and hanger!

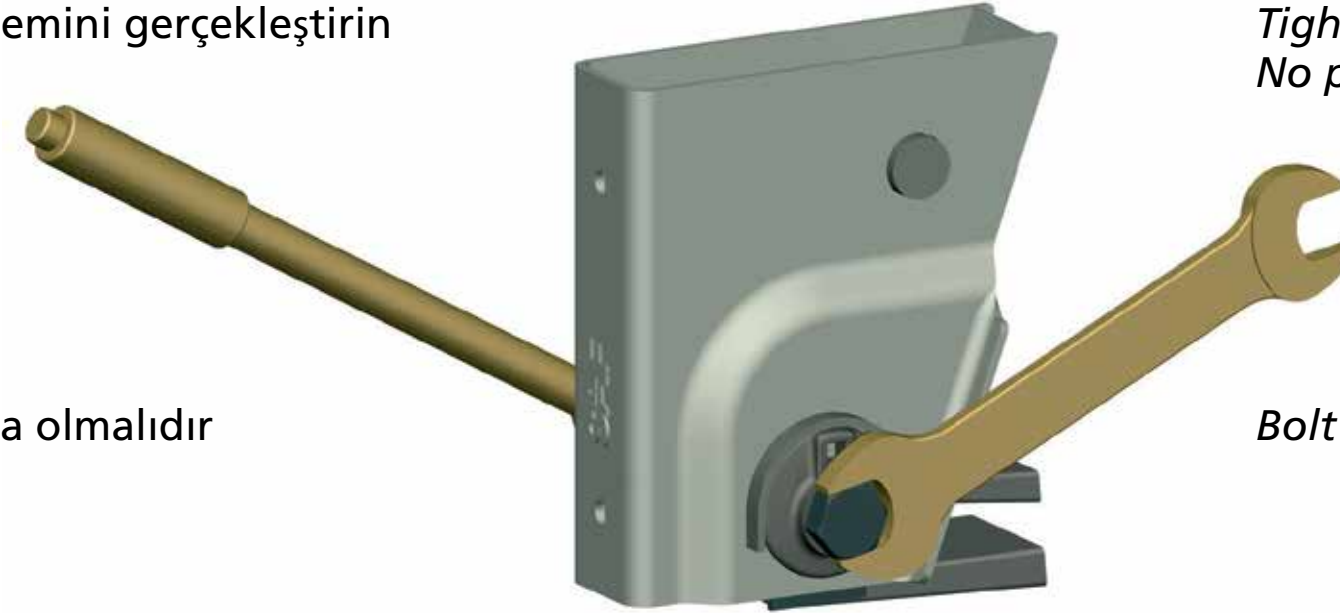

Cıvatanın kafası her zaman eksantrik pul tarafında olmalıdır

Bolt head always on the eccentric washer side.

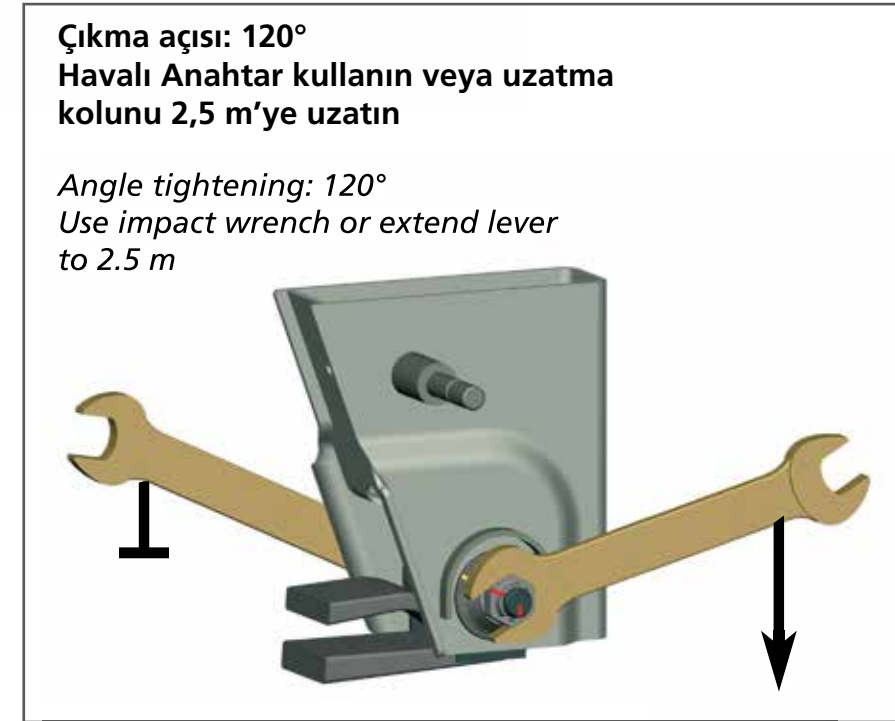
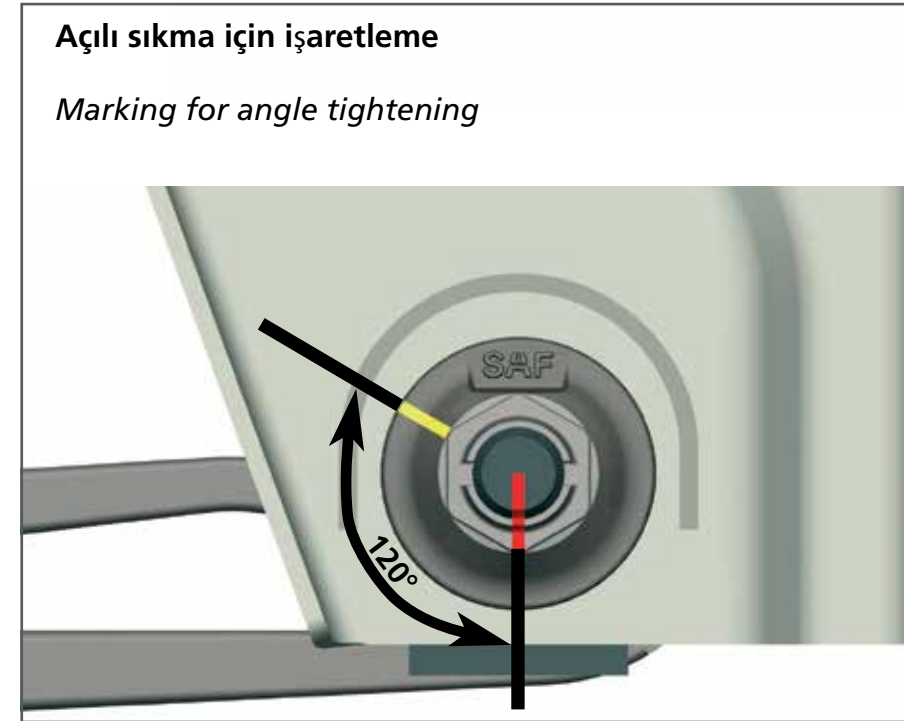
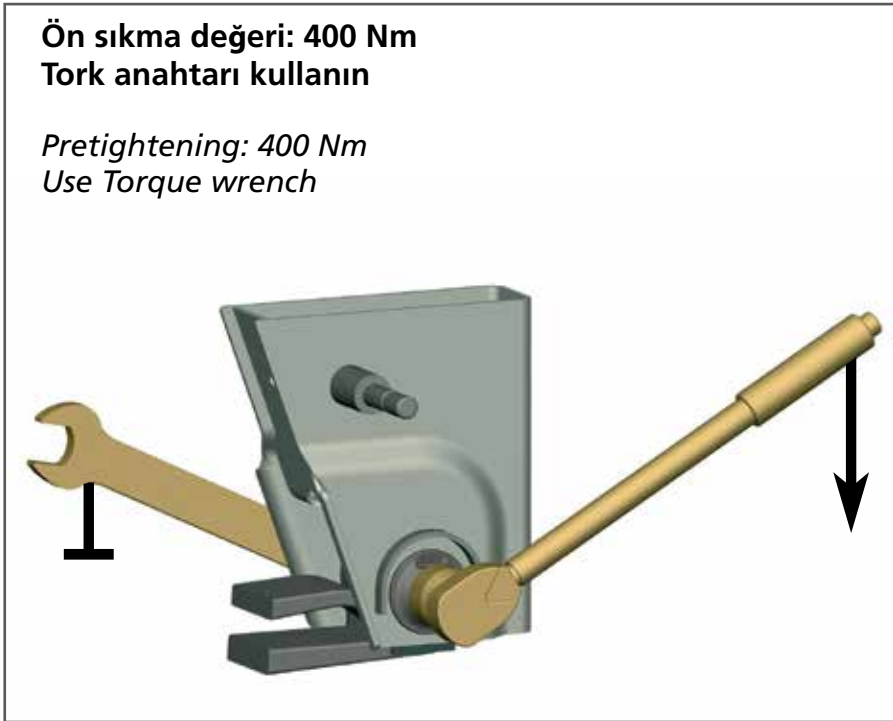

## SAF Hava Süspansiyonları İçin Sıkma Torkları

### Tightening torques for SAF air suspension systems

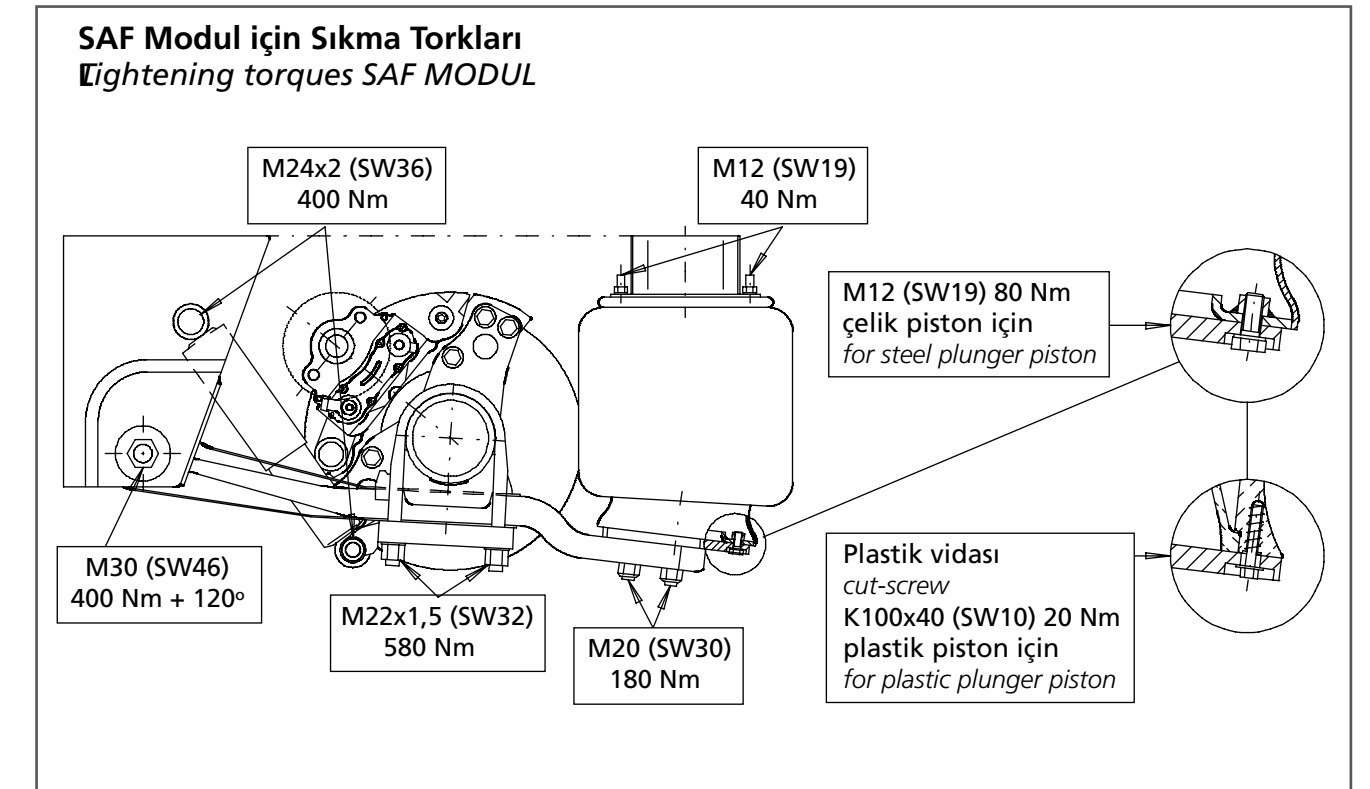
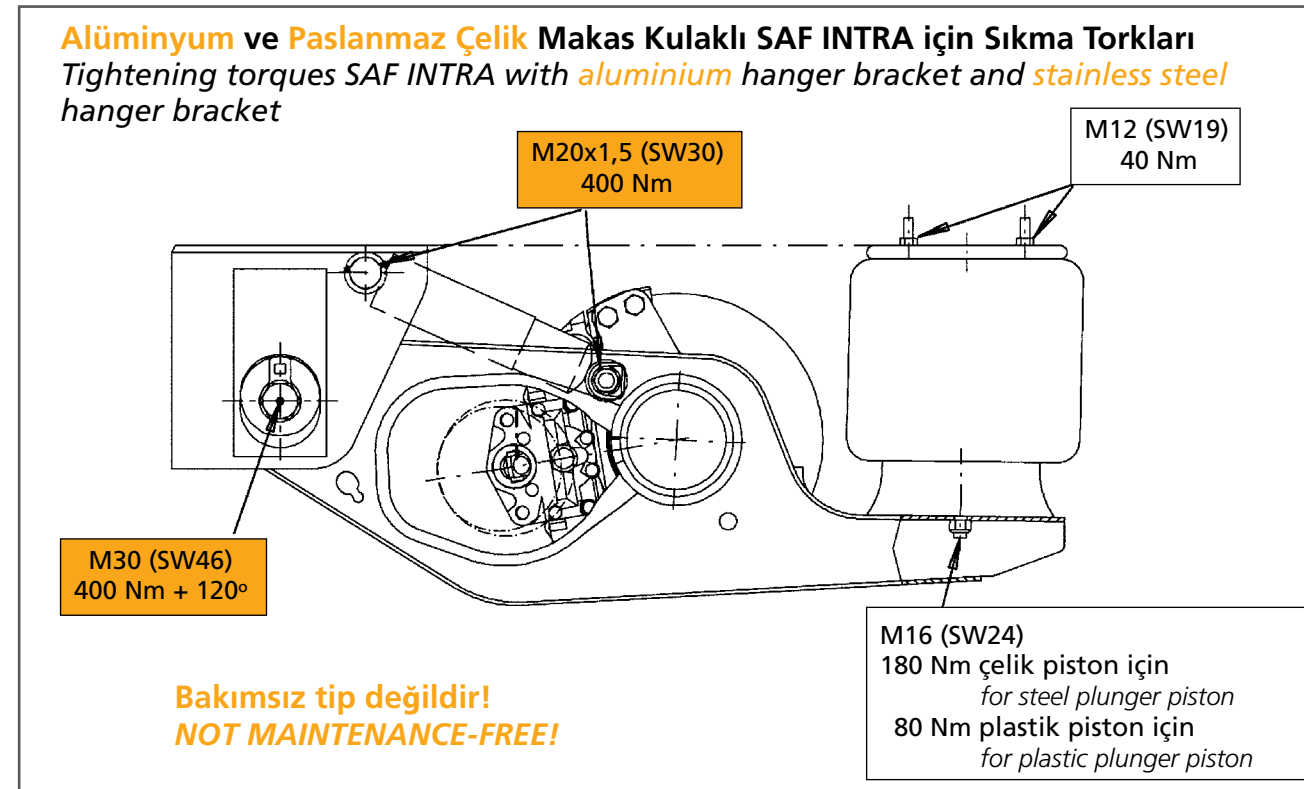
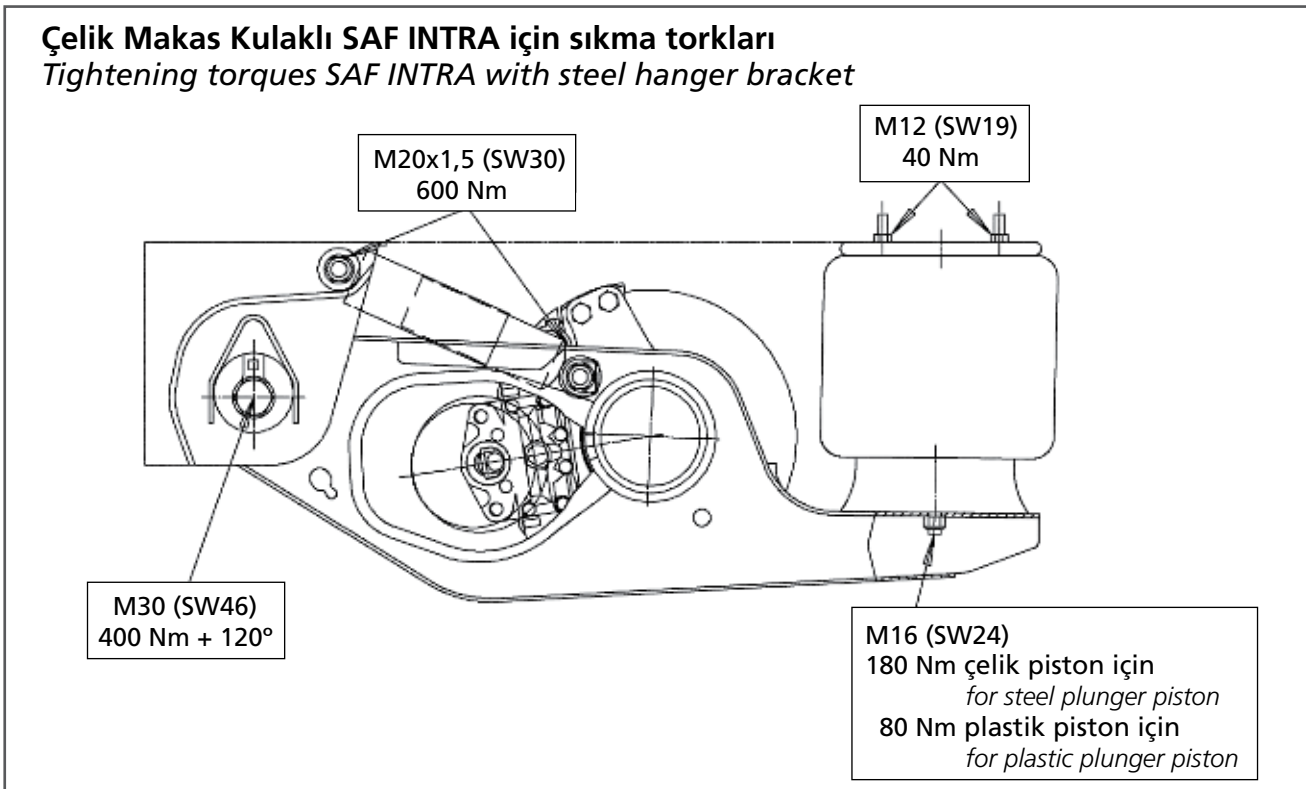

## DİKKAT!

- Cıvata dişleri ne yağlanmalı ne de greslenmelidir!
- Çelik makas kulakları için perno cıvataları bakım gerektirmez

- Alüminyum ve paslanmaz çelik makas kulakları için bakım aralığı:  
İlk kontrol 500 Km sonra 10 000 km her 6 ayda bir.

- Perno cıvatası kontrol torku: 1.200 Nm
- Amortisör cıvatası kontrol torku: 400 Nm

## Attention!

- Threads not to be oiled or greased!
- Pivot bolt on steel hanger brackets maintenance-free.

- Service intervals for aluminium hanger brackets and stainless steel hanger brackets: first check after 500 km, further check after every 10,000 km or 6 months
- Spring eye bolt: Inspection torque 1,200 Nm
- Shock absorber bolt: Inspection torque 400 Nm