

NEU

SAF SBS 1918 H0

SERIENEINFÜHRUNG DER NEUEN TRAILER SCHEIBENBREMSE SAF SBS 1918 H0 AB JULI 2015

SAF-HOLLAND bringt die leichteste adaptierbare 19,5" Scheibenbremse im 9 t Achslastbereich auf den Markt.

Diese wird ab dem 3. Quartal 2015 die bisherige 19,5" Bremse als Standard für 9 t Anwendungen ablösen.

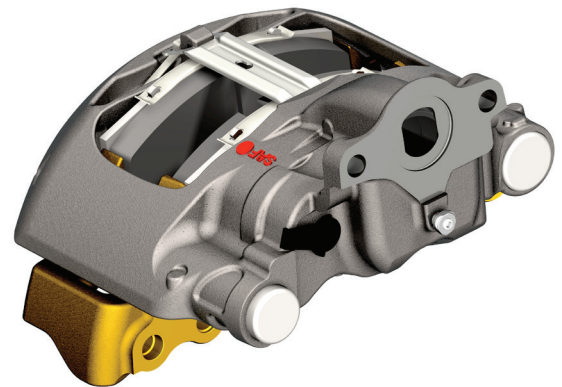

Neue Achsversionen	Bestehende Achsversionen	
STARRE ACHSEN		
B19 - 19S	B19 - 19W	B19 - 19K
B9 - 19S	B9 - 19W	B9 - 19K
SI9 - 19S	SI9 - 19W	SI9 - 19K
ZI9 - 19S	ZI9 - 19W	ZI9 - 19K
REIBUNGSGELENKTE ACHSEN FÜR INTRA CD UND MODUL*		
BIL9 - 19S	BIL9 - 19W	BIL9 - 19K
BL9 - 19S	BL9 - 19W	BL9 - 19K
REIBUNGSGELENKTE ACHSEN FÜR INTRA		
BILL9 - 19S	BILL9 - 19W	BILL9 - 19K
BLL9 - 19S	BLL9 - 19W	BLL9 - 19K

* Bei Lenkachsen kann es beim Einsatz der neuen Bremsen zu einer Änderung des möglichen Lenkwinkels kommen. Dies muss daher bei einer Umstellung überprüft werden.

ÜBERSICHT

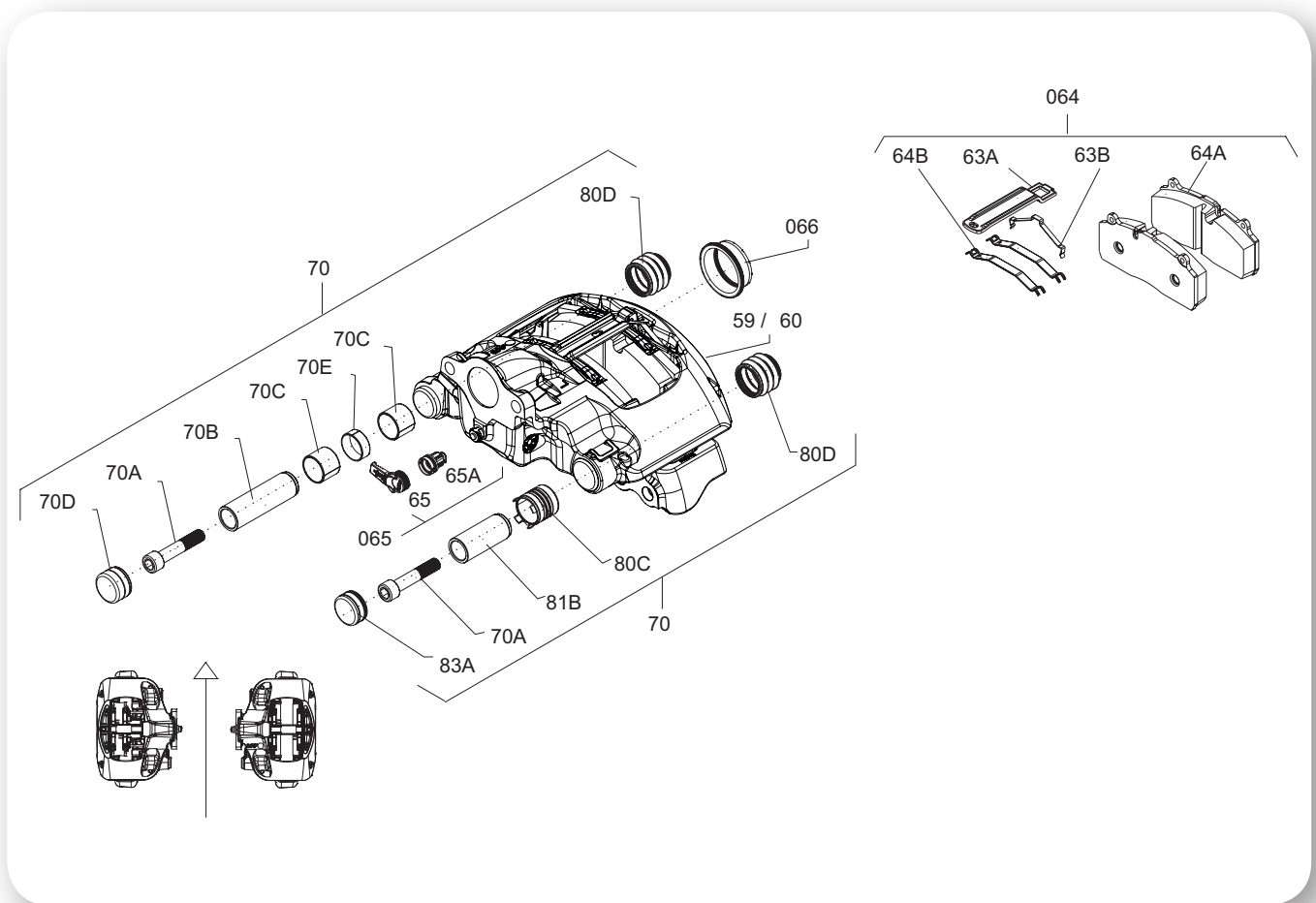

Bestellnummer	Bezeichnung	Position
03 080 0085 00	Bremssattel-Gruppe links	59
03 080 0086 00	Bremssattel-Gruppe rechts	60
03 057 0014 00	Reparatursatz Bremsbelag	064
03 434 3863 00	Reparatursatz Druckstück	066
03 434 3861 00	Reparatursatz Führungs-Dichtsatz	70
03 434 3862 00	Univ.-Nachstellerkappensatz	065

Die Stückliste und Explosionszeichnung für SAF SBS 1918 H0 sind bereits auf unserem POD „Parts on demand“ zu finden.

SAF-HOLLAND GmbH

Geschäftsbereich Aftermarket · Hauptstraße 26 · 63856 Bessenbach · Germany · Tel +49 6095 301-301

www.safholland.com

SAF-Holland
ORIGINAL PARTS