

MODELOS CBXu y CBXy SAF
SISTEMA DE EJES PARA SUSPENSIÓN NEUMÁTICA



Equipado con la
máxima protección
anticorrosiva

LAS SUSPENSIONES CBXu Y CBXy PROPORCIONAN
DURABILIDAD BAJO UN SISTEMA DE DISEÑO
LIVIANO PARA APLICACIONES DE BAJO PERFIL

SISTEMA DE EJES DE SUSPENSIÓN SAF CBXu

SWING ALIGN™

El sistema de alineación de ejes más rápido y conveniente de la industria, no requiere piezas de repuesto ni desmontaje. La alineación de los ejes se logra por medio del ajuste directo del tornillo de ajuste, que requiere menos de 2,16 kg/m (250 libras/pie) de torsión.

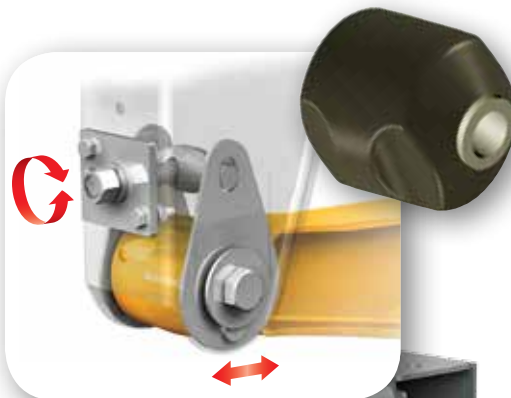

BUJE DE PIVOTE MULTIFUNCIONAL

La gran resistencia y el diseño hueco y apto para exteriores de este buje limitan el movimiento de torsión que puede provocar el desgaste prematuro de su estructura y de los neumáticos.



CONOZCA
MÁS SOBRE
SWING ALIGN™

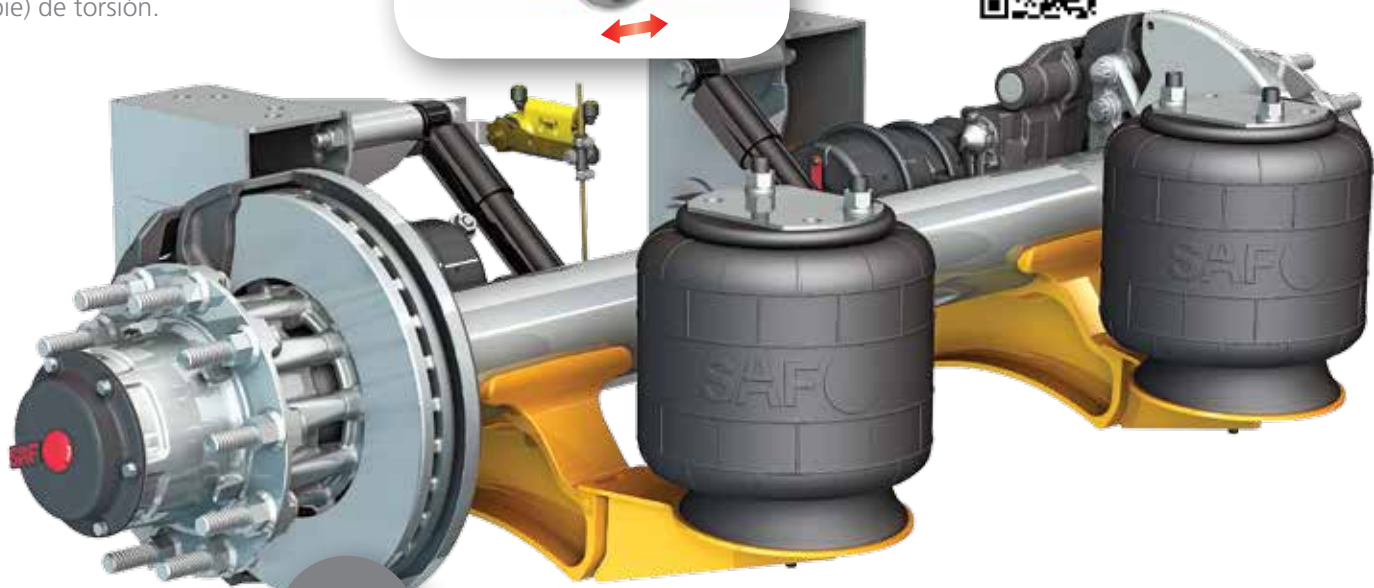

P89

FRENOS DE DISCOS NEUMÁTICOS OPCIONALES CON EXTREMOS DE RUEDAS P89

El P89 está diseñado para aceptar ruedas estándar de la industria, anchas con desplazamientos de 0.05 m (2") y configuraciones para ruedas dobles. Una espiga aún más sólida ha sido optimizada para aplicaciones especiales. El P89 fue diseñado tomando en cuenta a los propietarios de las flotas americanas: un sistema duradero con larga vida útil y fácil mantenimiento.

EL EJE CON FRENO DE TAMBOR ES UN EQUIPAMIENTO ESTÁNDAR

La configuración estándar CBX25u SAF presenta un eje de 0.15 m (5.75") de diámetro X-Series SAF con forros de freno de vida útil extendida de 16-1/2" x 7" y espigas cónicas estándar de la industria. Hay espigas paralelas opcionales disponibles.



Con frenos de tambor estándar, el modelo CBXu proporciona mayor espacio en el terreno al alinear los frenos de resorte y los árboles de levas con el eje.

CAPACIDADES

CBX23u – 10.433 kg (23,000 lbs.)
CBX25u – 11.340 kg (25,000 lbs.)
CBX25/30u – 13.600 kg* (30,000 lbs.)

EL MODELO CBX25/30U ESTÁ DISEÑADO PARA SOPORTAR 13,607 KG (30,000 LBS) DE CAPACIDAD PARA TRANSPORTE DE CARGA A UNA VELOCIDAD DE MARCHA ULTRALENTA*

El modelo CBX25/30u está específicamente diseñado para controlar las transferencias de carga adicionales a las suspensiones primarias cuando los ejes elevadores son levantados, lo cual sucede usualmente cuando se realizan maniobras en espacios reducidos. El modelo CBX25/30u brinda una capacidad de carga adicional a través de un resorte neumático más largo.

SUSPENSIÓN DE RUEDA TIRADA POR UN BRAZO DE DISEÑO LIVIANO Y FABRICADOS DE ACERO FUNDIDO

Brazos de bajo perfil fabricados de acero fundido satisfacen los requisitos de durabilidad y reducen el peso total del sistema.



BLACK ARMOUR™ VIENE INSTALADO DE FÁBRICA EN TODOS LOS SISTEMAS DE SUSPENSIÓN DE LA SERIE CBXu y CBXy

A diferencia de la aplicación de una mano de pintura o primer, el proceso de protección de metales BLACK ARMOUR™ se adhiere químicamente al metal, formando una capa protectora que repele el ingreso del agua y de químicos anticongelantes. BLACK ARMOUR™ es un revestimiento final que actúa, perfectamente, sin necesidad de lijado previo.

BLACK ARMOUR™ no se encoge y mantiene su flexibilidad para repeler la incidencia de la grava. Al rasparlo, BLACK ARMOUR™ inhibe la deformación progresiva que produce el óxido.



CONOZCA MÁS
SOBRE
BLACK ARMOUR™

SISTEMA DE SUSPENSIÓN NEUMÁTICA CON EJE INTEGRADO Y SOPORTE DE AMORTIGUADOR DEL MODELO CBXy PARA APLICACIONES CON CAMIONES DE CAMA BAJA

CAPACIDADES

De 11,339 a 13,607 kg
(25,000 - 30,000 lbs)*

- Protección contra la corrosión BLACK ARMOUR™
- Frenos de disco neumático opcional INTEGRAL® con paquetes de extremos de ruedas, MODELO P89
- Viga del soporte de amortiguador hecha de acero fundido



* Los modelos CBX25/30u y CBX25/30y están diseñados para soportar una capacidad de 13,607 kg (30,000 lbs) durante el transporte de carga a una velocidad de marcha ultralenta. Se le denomina marcha ultralenta a una velocidad de 5 mph o menos.

MODELOS CBXy SAF

EL SISTEMA DE EJES PARA SUSPENSIÓN NEUMÁTICA CON SOPORTE DE AMORTIGUADOR INTEGRADO PARA APLICACIONES DE BAJO PERFIL CON REMOLQUES DE CAMA BAJA



CAPACIDADES

CBX25y – 11,339 kg (25,000 lbs)

CBX25/30y – 13,607 kg (30,000 lbs)*

* El CBX25/30y está diseñado para soportar una capacidad de 13,607 kg (30,000 lbs) durante el transporte de carga a una velocidad de marcha ultralenta. Se le denomina marcha ultralenta a una velocidad de 5 mph o menos.

El nuevo modelo CBXy de soporte amortiguador está diseñado para trabajar en conjunto con el modelo de suspensión CBXu para aplicaciones de bajo perfil. El CBXy incluye las mismas características comprobadas del modelo CBX, en las cuales confía usted. La viga del soporte amortiguador hecha de acero fundido proporciona un diseño liviano y BLACK ARMOUR™ le brinda lo último en protección contra la corrosión. El eje SAF de 0.15 m (5.75") de diámetro viene con un freno de disco neumático INTEGRAL® P89 o paquetes de extremos de ruedas con frenos de tambor.



Disponibles con frenos de disco neumático P89 o INTEGRAL® o paquetes de extremos de ruedas con frenos de tambor junto a espigas cónicas estándar de la industria o espigas paralelas opcionales.



Hay configuraciones de frenos de tambor más pequeñas para modelos de suspensión CBU y CBy.



FRENO DE DISCO NEUMÁTICO SAF INTEGRAL®

El freno de disco neumático INTEGRAL® es reconocido a nivel global por su eficacia avanzada durante el frenado, confiabilidad y bajo costo de propiedad.

Estos beneficios se deben a los procesos avanzados de diseño y fabricación del rotor del freno y el adaptador de la maza del disco INTEGRAL®. Ambos materiales, con propiedades únicas en un conjunto integrado de rotor y el adaptador de maza, son unidos mecánicamente a través de un proceso de moldeo de propiedades bimetálicas.

Para redireccionar y controlar altas temperaturas asociadas con el frenado del vehículo, el rotor ha sido diseñado con un conjunto de canales de ventilación. A diferencia de los rotores tradicionales que experimentan una deformación lateral extrema bajo altas temperaturas (el efecto del paraguas), el rotor INTEGRAL® se expande en una dirección radial. Como resultado de ello, las peligrosas grietas de tensión y el fallo prematuro de las balatas se reducen de manera significativa.

Bajo condiciones de frenado, el rotor INTEGRAL® se expande en una dirección radial, el cual mantiene las superficies del rotor planas y estables.

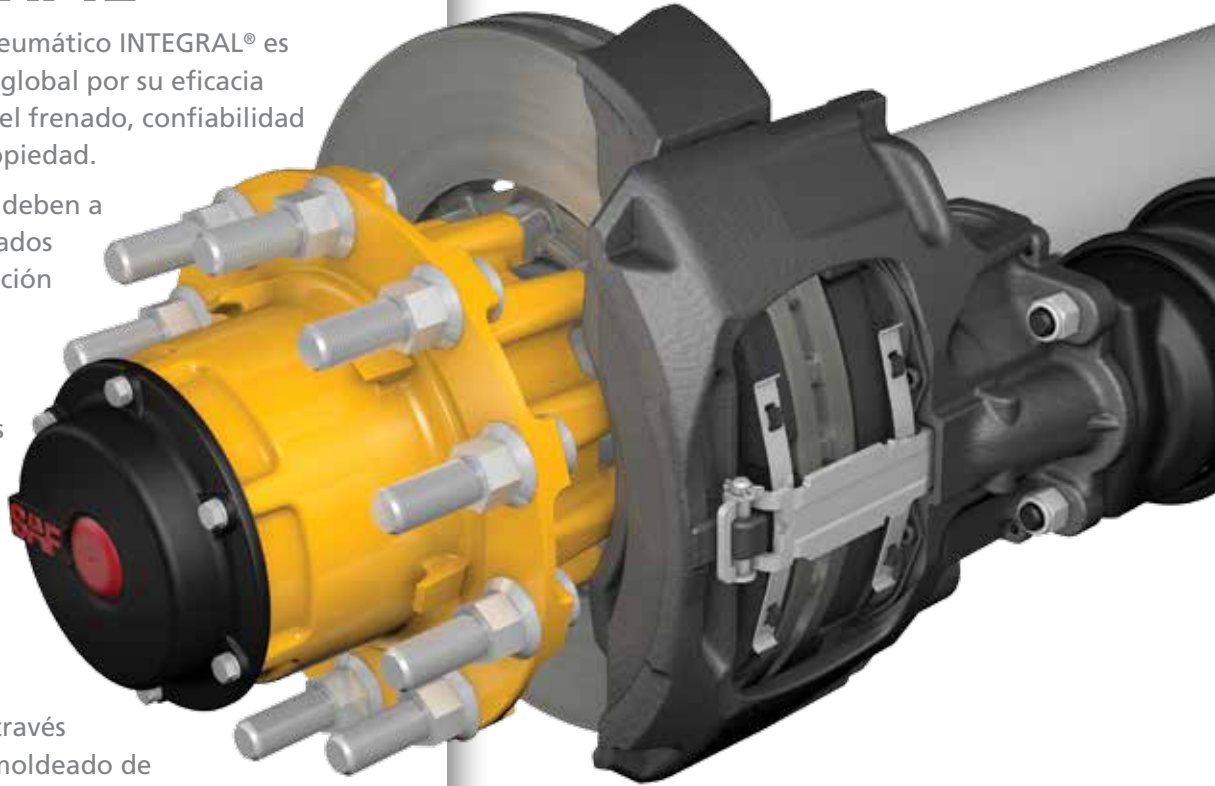
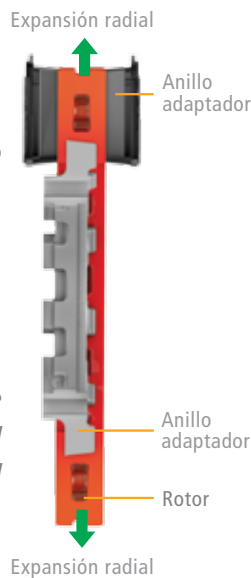

SAF-HOLLAND PRESENTA EL SISTEMA DE FRENOS CON DISCO NEUMÁTICO INTEGRAL® CON EL NUEVO PAQUETE DE EXTREMOS DE RUEDAS CON ESPIGAS PARALELAS P89.

La configuración P89 incluye espigas paralelas, estándar Norte Americano y un paquete completo de rodamientos premium. Para garantizar flexibilidad en la aplicación y mantenimiento, el P89 ha sido diseñado para ajustarse a las ruedas con 0.05 m (2") de desplazamiento máximo y utiliza tuercas de espigas premium con roscas a la derecha para la conveniencia del servicio.



ENTÉRATE MÁS
SOBRE EL P89

ESPECIFICACIONES

MODELOS CBXu, CBu, CBXy y CBy

| CARACTERÍSTICAS | ESTÁNDAR | OPCIONES |
|---|---------------------------|----------|
| Alturas de desplazamiento | 6", 7", 8", 9", 10" & 12" | NA |
| Swing Align™ | • | |
| Totalmente ensamblado | • | |
| Válvula de control de altura con descarga | | • |
| Válvula de control de altura sin descarga | | • |
| Bolsas de aire con orificios de ¼" | • | |

PAQUETE DE EJES DE FRENO DE TAMBOR ESTÁNDAR

| | | | |
|---|--|---------------------------------------|------------|
| Capacidades | 23,000, 25,000 & 30,000 lbs.* | ND | |
| Track de eje | 71½" | 75½", 77½", 81½", 83½"*** | |
| Espiga | Cónico | Paralelo | |
| Frenos de tambor | CBXu y CBXy con eje de 0.15 m (5.75") de diámetro. | 16½" x 7" | 16½" x 8⅝" |
| | CBu y CBy con eje de 0.13 m (5") de diámetro. | 12¼" x 7½" | |
| Forros con vida útil extendida | CBXu y CBXy | SAF Estándar de 20K y 23K disponibles | 931-162 |
| | CBu y CBy | IMT23 | ND |
| Preparación de inflado de neumáticos: | Sólo ante perforaciones o pinchazos | | • |
| | Tubo de estator y tapones de expansión | | • |
| Eje curvo | | • | |
| Cubiertas de levas | | • | |
| Filtros antipolvo | | • | |
| Totalmente equipado con sensores ABS (Sólo modelos CBX) | | • | |
| Totalmente equipado sin sensores ABS (Sólo modelos CBX) | | • | |

FRENO DE DISCO INTEGRAL® OPCIONAL CON P89

| | | | |
|---|--|---------------------------|---|
| Capacidades | 23,000, 25,000 & 30,000 lbs.* | ND | |
| Track de eje | 71½" | 75½", 77½", 81½", 83½"*** | |
| Espiga | P-89 | | |
| Totalmente equipado con sensores ABS instalados | • | ND | |
| Eje curvo | | • | |
| Filtros antipolvo | • | | |
| Longitud del perno | Larga | Corta | |
| Preparación de inflado de neumáticos: | | | • |
| | Tubo de estator y tapones de expansión | | |
| Tamaño de la rueda | 22½" | 24½" | |

* Todos los modelos 25/30 están diseñados para una capacidad de 11,339 kg (25,000 lbs) para operaciones de carretera, y de 13,607 kg (30,000 lbs) para transporte de carga a una velocidad de marcha ultralenta. Se le denomina marcha ultralenta a una velocidad de 5 mph o menos.

** Hay otras configuraciones de frenos disponibles. Contacte a Ingeniería de Aplicaciones para Remolques.

*** Se proporcionan otras medidas de distancia entre los ejes previa solicitud.

**LOS MODELOS CBU
Y CBY SATISFACEN
LA NECESIDAD DE
CONFIGURAR FRENOS Y
RUEDAS MÁS PEQUEÑAS
QUE LAS RUEDAS DE 0.57
M (22.5") ESTÁNDAR DE
LA INDUSTRIA.**



Para aplicaciones de bajo perfil con remolques que requieran ruedas de 0.44 m (17.5") y 0.5 m (19.5"), los modelos de suspensión SAF CBU y CBY se ajustan a los paquetes de frenos de tambor de 0.31 m x 0.19 m (12.25" x 7.5"). Los modelos CB incluyen espigas cónicas estándar de la industria. También hay espigas paralelas opcionales disponibles.

| PESOS DE LOS SISTEMAS DE SUSPENSIÓN | CBX23u | CBX25u | CBX25y |
|---|-----------------------|-----------------------|------------------------|
| Eje con freno de tambor simple (sólo eje con sistema de frenos de 42 cm [16,5"] x 18 cm [7"]: sin tensores ni ajustadores de frenos) | 253 kg (558 lbs.) | 256 kg (564 lbs.) | 276 kg (608 lbs.) |
| Eje con freno de tambor completamente vestido (incluye mazas/tambores de acero, balatas, aceite, tensores y accionadores de frenos) | 414 kg* (912 lbs.) | 416 kg* (918 lbs.) | 436 kg* (962 lbs.) |
| Eje con frenos de disco INTEGRAL® P89 | 438 kg (965 lbs.) | 440 kg (971 lbs.) | 459 kg (1,012 lbs.) |

*Disponible con mazas de rueda para frenos de tambor 35 kg (78 lbs.) más livianos.

APLICACIONES

Se ha comprobado el rendimiento de las series de suspensiones con chasis fijo CBXu y CBXy para aplicaciones especiales con remolques.

- Remolques de cama baja
- Camiones de cama baja
- Camiones especiales
- Camiones de mudanza
- Camiones para el transporte de madera dimensionada
- Camiones para el transporte de ganado
- Camiones con contenedores secos
- Remolques para el transporte de automóviles



*Los modelos de suspensiones con chasis fijo SAF CBX están disponibles para aplicaciones de remolques con cargas superiores.
(Consulte el folleto XL-AS20025SL)*

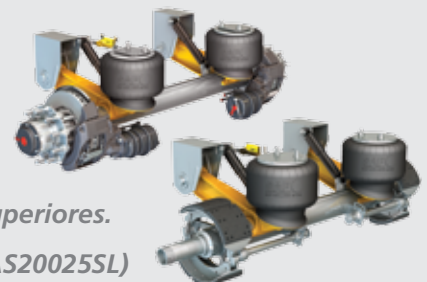



SAF-HOLLAND es un proveedor líder de componentes, sistemas y programas de servicios altamente eficientes en la industria global de vehículos comerciales. Nuestras tres marcas principales son reconocidas por brindar soluciones innovadoras que optimizan las operaciones de las flotas en cada rincón del mundo.



**SISTEMAS DE EJES DE
SUSPENSIÓN PARA REMOLQUES**



**TECNOLOGÍA DE
ELEVACIÓN Y ACOPLÉ**



**SUSPENSIÓN PARA
CAMIONES Y AUTOBUSES**

Con un equipo de más de 3000 empleados y una red de más de 9000 socios de servicio alrededor del mundo, nos valemos de nuestros conocimientos y pasión para servir a clientes que posean flotas y siempre nos enfocamos en un solo objetivo: **Diseñar tu camino hacia el éxito**. En cualquier parte del mundo. Bajo cualquier circunstancia. Los 365 días del año.

SISTEMAS Y COMPONENTES ALTAMENTE EFICIENTES PARA CAMIONES Y REMOLQUES



EUROPA | AMÉRICA DEL NORTE | AMÉRICA DEL SUR | ÁFRICA | ASIA | AUSTRALIA

safholland.com

SAF-HOLLAND International de México
Tel/Fax 52.55.5816.2230

SAF-HOLLAND USA, Inc.
Tel 888.396.6501
Fax 800.356.3929