

SÉRIE SAF CBX
SISTEMA DE EIXO AUTODIRECIONAL



NOVO DESIGN LEVE E COMPACTO COM
CAPACIDADE DE ATÉ 11.3 TONELADAS

SISTEMA DE EIXO AUTODIRECIONAL

CAPACIDADE
11,3 toneladas

SWING ALIGN™

O sistema de alinhamento de eixos mais rápido e mais conveniente do setor não requer substituição de peças e nem desmontagem do parafuso pivô. O alinhamento de eixos é obtido pelo ajuste direto do parafuso de avanço exigindo apenas um torque de no máximo 340 Nm.

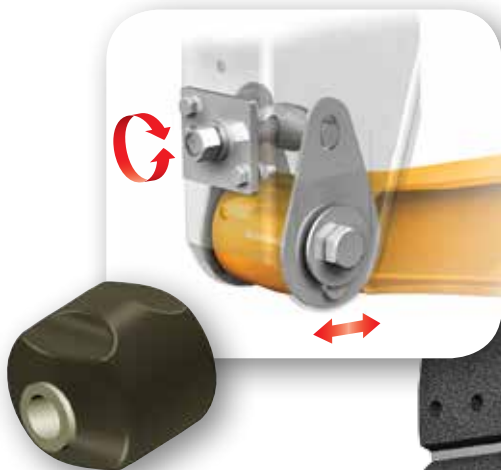

BUCHAS MULTIFUNCAIONAIS

Com seu design robusto e cavidades nas bordas, limita os movimentos de torção eliminando desgaste prematuro e prolongando a vida útil da mesma.

TRAVAMENTO PNEUMÁTICO EM RÉ

Mantém automaticamente as rodas em linha reta no momento da ré.



DUPLO EFEITO DE AUTO-CENTRALIZAÇÃO – ORIENTA O AMORTECEDOR

A combinação da junta de direção offset e autocentralização do amortecedor eliminam movimentos de vibração e fornece rastreamento excepcional.

O eixo autodirecional SAF permite reação imediata à arraste lateral nas curvas e permite que todo o sistema se oriente de uma única vez.

- Reduz o arraste dos pneus nas curvas
- Melhoria da eficiência operacional
- Manutenção reduzida
- Economia de combustível
- Menor desgastes dos pneus
- Maior capacidade de manobra

ONAL COM SUSPENSÃO CBX25

BRAÇO DE DIREÇÃO RESISTENTE

Design robusto para maior durabilidade. Precisamente usinado para se adaptar ao padrão robusto do terminal de direção.



ARRUELA DE PRESSÃO

Conjunto duplo de arruelas de pressão - um em cada face do pino do articulador. Totalmente vedado contra poeira, sujeira, umidade e outros contaminantes.

DESIGN DO PINO

2-3/8" pino temperado com buchas de bronze lubrificadas.

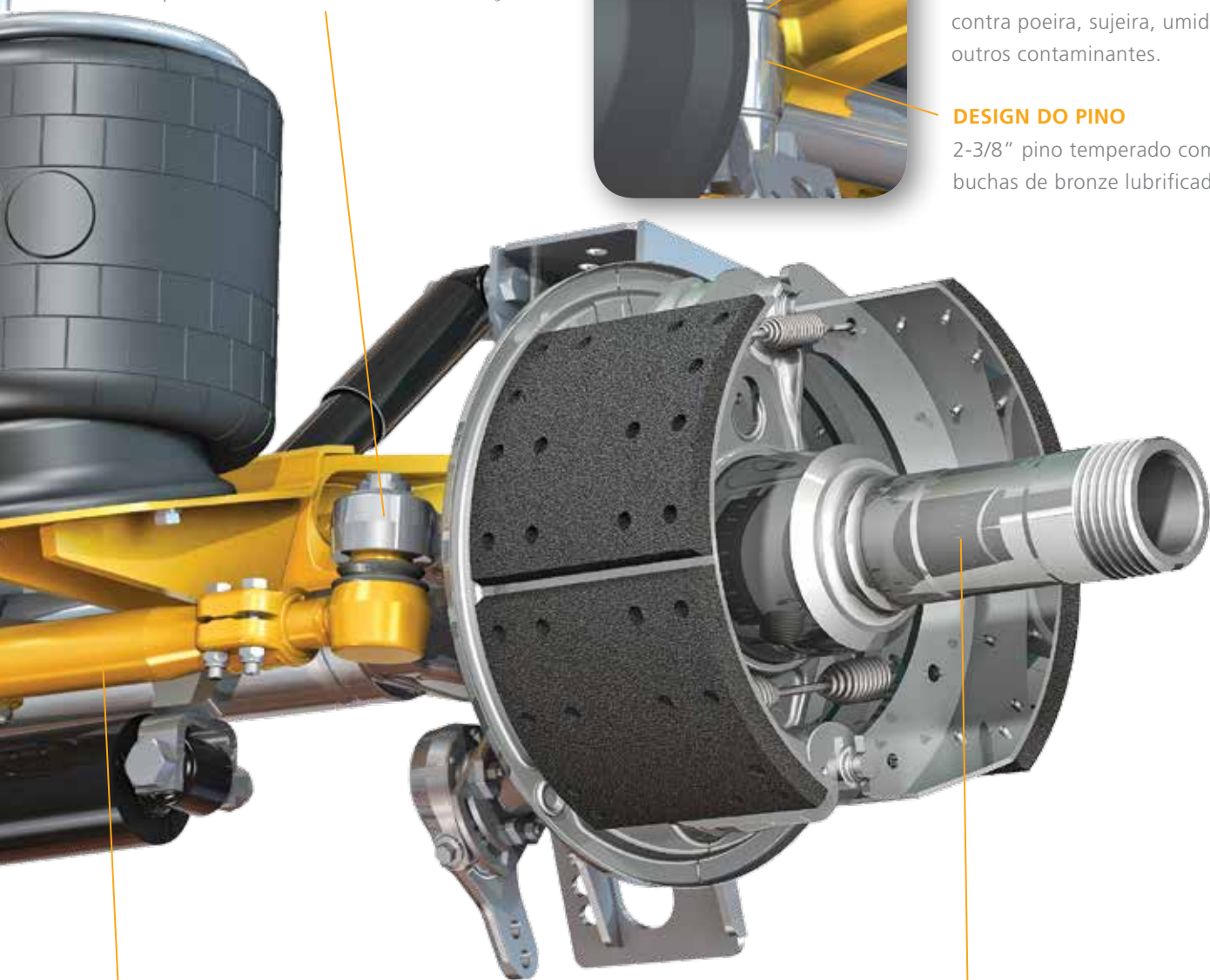

TERMINAL DE DIREÇÃO

Peça com extremidades ajustáveis - permite o ajuste de comprimento (convergência) e centralização.

EIXO COM FREIO A TAMBOR CONFORME PADRÃO DE MERCADO

Eixo com freio a tambor e CBX25 possui diâmetro de 146 mm com freio de 419 mm x 203 mm e ponteiras paralelas.



POSILIFT™

SUSPENSOR DE EIXO OPCIONAL

Leve, com alta durabilidade e de fácil instalação, o suspensor Posilift da SAF permite facilmente, apenas com um toque, o aumento da carga útil. Além do aumento da capacidade da carga útil os eixos com o Posilift aumentam a vida útil do pneu, garantem maior versatilidade operacional, reduzem o consumo de combustível e facilitam as manobras do veículo.

CARACTERÍSTICAS DO POSILIFT™

- Simples sistema de levantamento
- Fácil instalação e manutenção

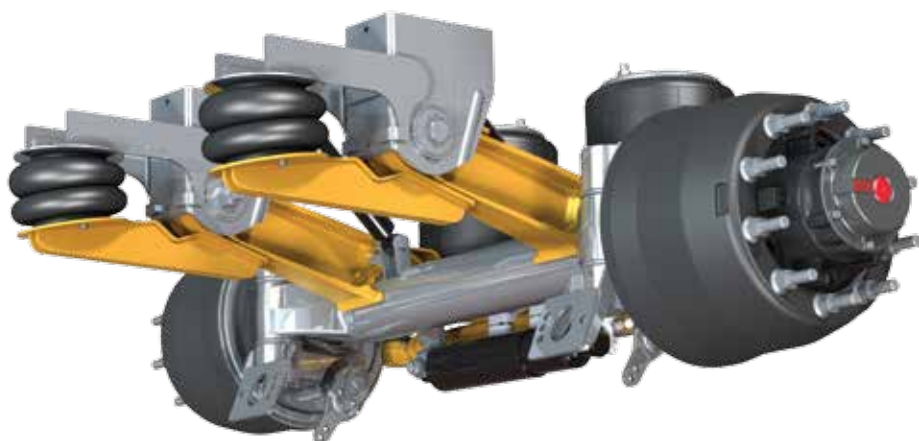

OPCIONAL FREIO A DISCO SAF INTEGRAL™

O freio a disco SAF INTEGRAL é a opção mais leve do mercado. Proporciona redução do tempo de frenagem, diminuição significativa nos custos e tempo de manutenção com um disco bimetalico e rolamento livres de manutenção.

ESPECIFICAÇÕES

CBX25 COM EIXO AUTODIRECIONAL SAF

CARACTERÍSTICAS	PADRÃO	OPÇÕES
Altura	356 - 432 mm	Mediante solicitação
SwingAlign™	•	
Eixo direcional	20°	25° - 30°
Bitola do Eixo*	1942mm	*
Totalmente montado	•	
PosiLift HD		•

EIXO COM FREIO A TAMBOR

Diâmetro do eixo	146 mm	NA
Ponteira	Paralela	
Freio a Tambor	419 x 203	NA
Protetor de Pó	•	
Eixos com Sensores ABS		•

FREIO A DISCO - PADRÃO SAF INTEGRAL™

Diâmetro do eixo	146 mm	NA
Protetor de Pó	•	
Eixos com Sensores ABS		•

* Consulte-nos sobre outras configurações.



VÁRIOS TAMANHOS DE EIXO DISPONÍVEIS
PARA PNEUS SUPER SINGLE E DUPLOS.



A **SAF-HOLLAND** é líder no fornecimento de componentes, sistemas e serviços eficientes para a indústria global de veículos comerciais. Nossas três marcas são reconhecidas pelas soluções inovadoras que otimizam as operações de frotas em todos os cantos do planeta.



**SISTEMAS DE EIXOS
E SUSPENSÕES PARA
CARRETAS**



**TECNOLOGIA PARA PRODUTOS
DE ACOPLAMENTO
E LEVANTAMENTO**



**SUSPENSÕES PARA
CAMINHÕES
E ÔNIBUS**

Com uma equipe de mais de 3000 colaboradores ao redor do mundo e uma rede de distribuição com mais de 9000 parceiros, atendemos nossos clientes com conhecimento especializado e paixão, buscando nosso objetivo de estar ao seu lado e sempre **projetando a sua estrada para o sucesso**. Em todos os lugares do mundo. Em qualquer situação. 365 dias do ano.

COMPONENTES DE ALTA QUALIDADE PARA A INDÚSTRIA DE VEÍCULOS COMERCIAIS



EUROPA | AMÉRICAS | ÁFRICA | ÁSIA | ORIENTE MÉDIO | AUSTRÁLIA

safholland.com.br

SAF-HOLLAND do Brasil

Av. Emílio Marconato, 1000

Galpão B-16, Chácara Primavera

13.820-000 Jaguariuna - SP

Tel. + 55 19 3311-1572 · Fax + 55 19 3311-1554

vendas@safholland.com.br