

APARELHO DE LEVANTAMENTO SAF
ATLAS 25 SAF & ATLAS 30 SAF

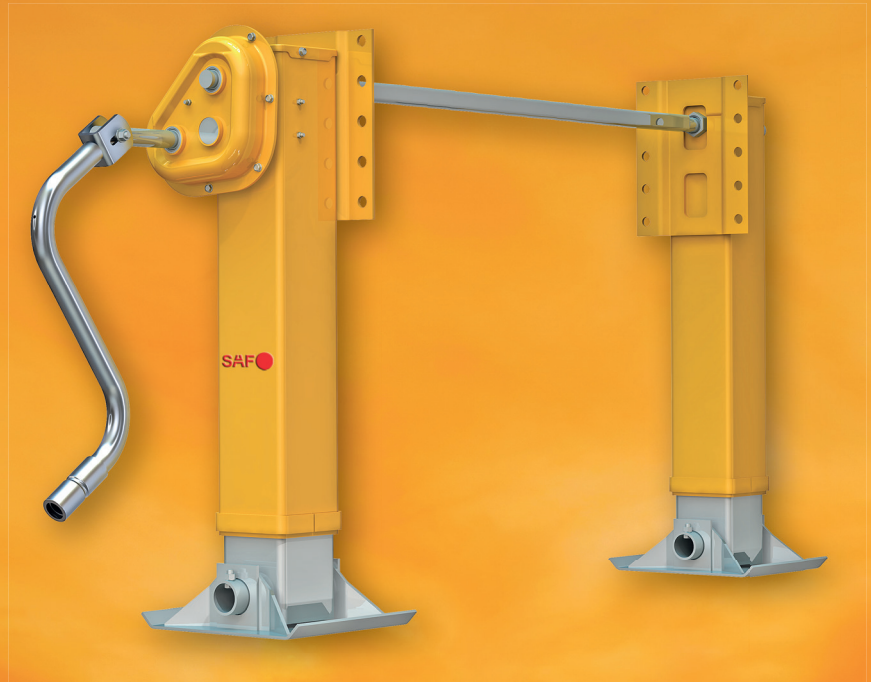

A SAF-HOLLAND OFERECE NOVAS SOLUÇÕES
PARA MAIOR DURABILIDADE E DESEMPENHO

ATLAS 25 SAF

CAPACIDADE DE
LEVANTAMENTO
DE 25 TONELADAS

OPERAÇÃO FÁCIL

Sistema com caixa de engrenamento contínuo que permite troca de velocidades livre de interferência.

As vedações especialmente projetadas da caixa de engrenagem e alojamento superior não permitem a entrada de água e impurezas no mecanismo. Engrenagem fabricada com material de alta resistência.

Estão disponíveis modelos de placa de fixação de 10 furos e 20 furos.

Estrutura robusta e leve.



Os aparelhos de levantamento SAF-HOLLAND foram desenvolvidos para aplicações severas nos mais exigentes mercados do mundo. Eles provaram sua alta durabilidade e sua operação fácil e confiável em milhões de quilômetros nas condições mais adversas.



ATLAS 25 SAF

ESPECIFICAÇÕES

CAPACIDADE

Capacidade de carga estática de 77 toneladas
 Capacidade de carga lateral de 13,6 toneladas
 Capacidade de levantamento de 25 toneladas
 Torque de entrada de 136 Nm

TRANSMISSÃO

5,7 mm/giro – Velocidade alta
 0,7 mm/giro – Velocidade baixa

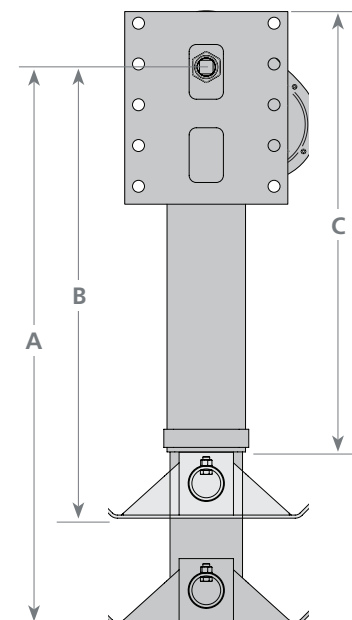

DIMENSÕES E PESOS

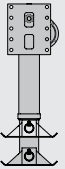
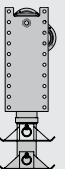
Configuração	Descrição	Curso (mm)	Comprimento estendido A (mm)	Comprimento retraído B (mm)	Comprimento superior C (mm)	Peso (kg)
Placa de fixação com 10 furos e sapata baixa 	Coluna sem engrenagem	343	1010	669	659	31.2
	Coluna com engrenagem lateral					38.7
	Coluna sem engrenagem	394	1087	694	685	32.3
	Coluna com engrenagem lateral					39.8
	Coluna sem engrenagem	432	1163	733	722	33.2
	Coluna com engrenagem lateral					40.7
	Coluna sem engrenagem	483	1288	796	773	35.1
	Coluna com engrenagem lateral					42.6
Placa de fixação de 20 furos e sapata baixa 	Coluna sem engrenagem	343	1010	669	665	33.2
	Coluna com engrenagem lateral					39.7
	Coluna sem engrenagem	394	1087	694	691	34.4
	Coluna com engrenagem lateral					40.9
	Coluna sem engrenagem	432	1163	733	728	35.5
	Coluna com engrenagem lateral					42.0
	Coluna sem engrenagem	483	1288	796	779	37.3
	Coluna com engrenagem lateral					43.8

*O conjunto inclui: suporte de manivela, suporte para reforço estrutural, tudo de ligação



ATLAS 30 SAF

**CAPACIDADE DE
LEVANTAMENTO
DE 30 TONELADAS**

GRANDE DURABILIDADE

Design da caixa de transmissão com engrenamento contínuo permite mudança de velocidade sem interferência.

As vedações especialmente projetadas da caixa de engrenagem e alojamento superior não permitem a entrada de água e impurezas no mecanismo.

Engrenagens fabricadas com material de alta resistência, estrutura robusta e leve.



Das estradas desertas do EUA e dos invernos rigorosos do norte do Canadá. Os aparelhos de levantamento da SAF-HOLLAND estão disponíveis agora no Brasil, como o ATLAS 25 SAF e o ATLAS 30 SAF, com soluções especialmente eficientes, robustas e confiáveis para todos os tipos de implementos rodoviários.

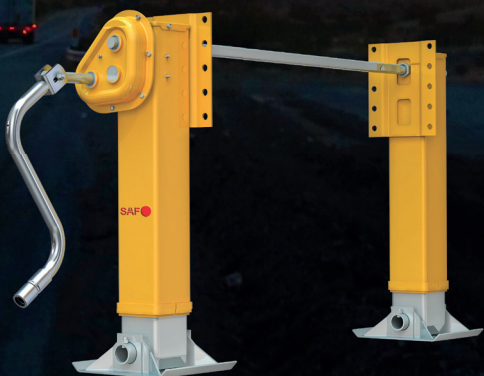

ATLAS 30 SAF

ESPECIFICAÇÕES

CAPACIDADE

Capacidade de carga estática de 77 toneladas
 Capacidade de carga lateral de 15,4 toneladas
 Capacidade de levantamento de 30 toneladas
 Torque de entrada de 136 Nm

TRANSMISSÃO

5,7 mm/giro – Velocidade alta
 0,7 mm/giro – Velocidade baixa

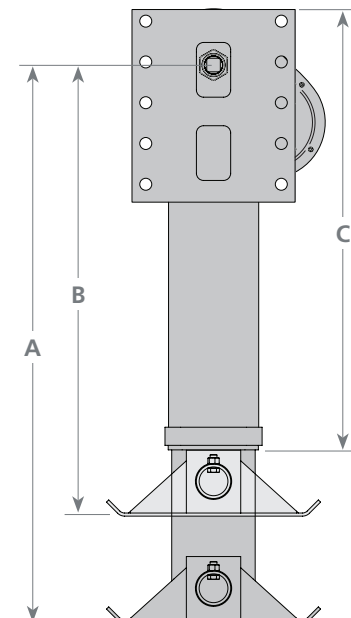

DIMENSÕES E PESOS

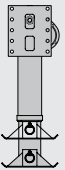
Configuração	Descrição	Curso (mm)	Comprimento estendido A (mm)	Comprimento retraído B (mm)	Comprimento superior C (mm)	Peso (kg)
Placa de fixação de 10 furos e sapata baixa 	Coluna sem engrenagem	343	1010	669	659	34.2
	Coluna com engrenagem lateral					40.7
	Coluna sem engrenagem	394	1087	694	685	35.2
	Coluna com engrenagem lateral					41.7
	Coluna sem engrenagem	432	1163	733	722	36.4
	Coluna com engrenagem lateral					42.9
	Coluna sem engrenagem	483	1288	796	773	38.2
	Coluna com engrenagem lateral					44.7

*O conjunto inclui: suporte de manivela, suporte para reforço estrutural, tudo de ligação

ACESSÓRIOS E PEÇAS DE SUBSTITUIÇÃO UNIVERSAL ATLAS 25/30

Alavanca de acionamento de 500 mm (20°)	Suporte para reforço estrutural
Alavanca universal	Tubo de ligação 1.470 mm
Suporte de alavanca	Tubo de ligação 1.950 mm



LUCRO COM RECURSOS ÚNICOS

DESIGN PATENTEADO DA CAIXA COM SISTEMA DE ENGENRAMENTO CONTÍNUO

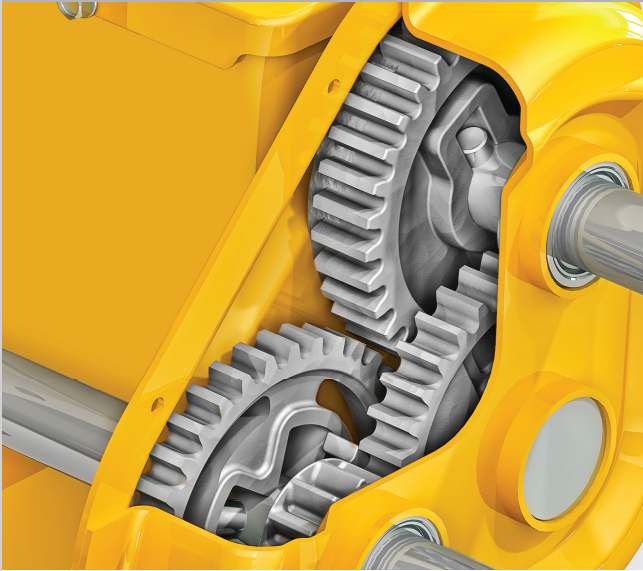

Elimina problemas comuns na mudança de velocidade alta para baixa no aparelho de levantamento tradicional. Ao usar uma alavanca com um pino-guia apenas a alavanca se move para mudar a velocidade de engrenamento.

Não é necessário qualquer movimento adicional na caixa de transmissão uma vez que as engrenagens estão constantemente conectadas. Este design fornece não apenas uma mudança de transmissão suave em qualquer condições de carga, mas também previne o deslizamento e a dificuldade de mudança de velocidade em baixas temperaturas .

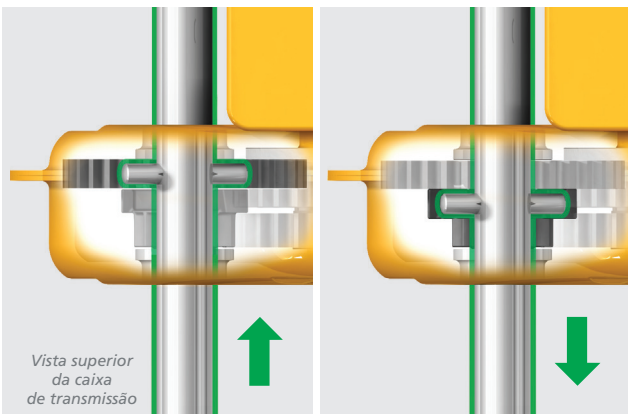

Vista superior da caixa de transmissão

ALAVANCA ENGATADA EM VELOCIDADE DE TRANSMISSÃO ALTO

ALAVANCA ENGATADA EM VELOCIDADE DE TRANSMISSÃO BAIXO

* Números de patentes 4,923,175 e 6,099,016

SISTEMA FLOTINGNUT™ PATENTEADO* SISTEMA DE PORCA FLUTUANTE

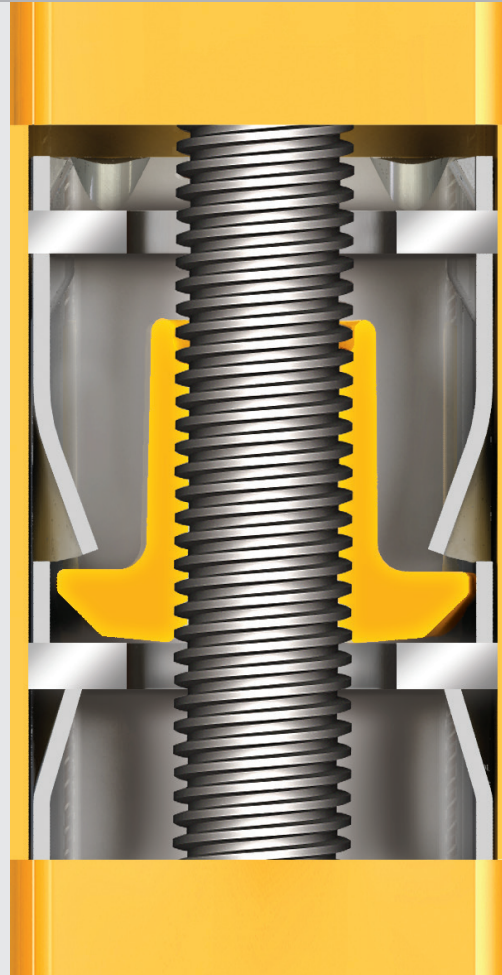

O FloatingNut™ protege o fuso e a rosca de elevação de danos causados pela carga lateral excessiva que pode causar um baixo desempenho de acionamento. Os anteparos duplos acima e abaixo de FloatingNut™ aumentam ainda mais a resistência estrutural contra esforços gerados por carga lateral quando a aparelho de levantamento estiver totalmente estendido.

OBSERVAÇÃO:

As medidas de peso não incluem a estrutura. Todos os testes de acordo com a AAR e TTMA.

ACESSÓRIOS E SUPORTES DO SAF ATLAS

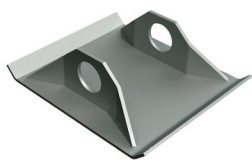

SAPATA DE PERFIL BAIXO

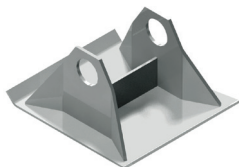

SAPATA ALTA



SUPORTES PARA REFORÇOS



ALAVANCAS



SUPORTE DA ALAVANCA

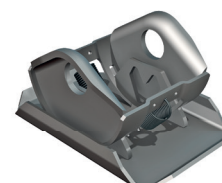

SAPATA COMPENSADORA

PROTEÇÃO AVANÇADA CONTRA CORROSÃO SAF-HOLLAND



O processo de proteção anticorrosivo Black Armour, diferente da cobertura em pó, ou primer, quimicamente penetra no metal para formar uma película protetora que é impenetrável por água e outros agentes químicos corrosivos. O Black Armour permite receber cobertura de outra tinta sem precisar ser lixado.

O Black Armour se mantém flexível para resistir à choques de pedregulhos. Se arranhado, o Black Armour evita a propagação da corrosão.

BLACK ARMOUR™

O Black Armour™ penetra quimicamente a superfície metálica para formar uma película protetora que, quando cortada ou arranhada, irá confinar qualquer corrosão e prevenir que se espalhe.

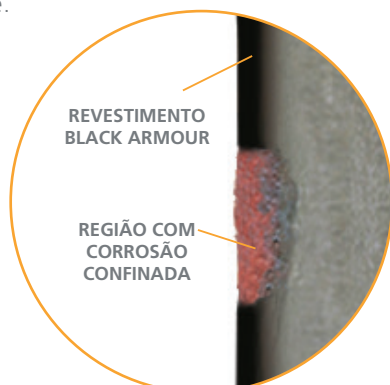

PADRÃO DOS COMPETIDORES

Os protetores anticorrosivos comuns simplesmente cobrem o metal, permitindo que a estrutura metálica permaneça vulnerável à propagação da corrosão quando arranhada ou cortada.

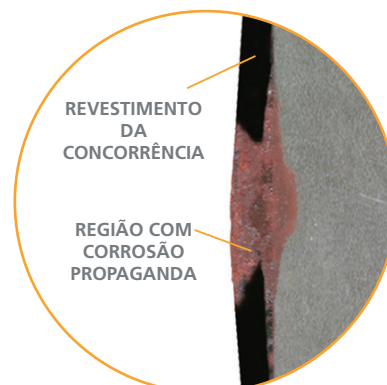



SAF-HOLLAND Group



A **SAF-HOLLAND** é líder no fornecimento de componentes, sistemas e serviços eficientes para a indústria global de veículos comerciais. Nossas três marcas são reconhecidas pelas soluções inovadoras que otimizam as operações de frotas em todos os cantos do planeta.



**SISTEMAS DE EIXOS
E SUSPENSÕES PARA
CARRETAS**



**TECNOLOGIA PARA PRODUTOS
DE ACOPLAMENTO
E LEVANTAMENTO**



**SUSPENSÕES PARA
CAMINHÕES
E ÔNIBUS**

Com uma equipe de mais de 3000 colaboradores ao redor do mundo e uma rede de distribuição com mais de 9000 parceiros, atendemos nossos clientes com conhecimento especializado e paixão, buscando nosso objetivo de estar ao seu lado e sempre **projetando a sua estrada para o sucesso**. Em todos os lugares do mundo. Em qualquer situação. 365 dias do ano.

COMPONENTES DE ALTA QUALIDADE PARA A INDÚSTRIA DE VEÍCULOS COMERCIAIS

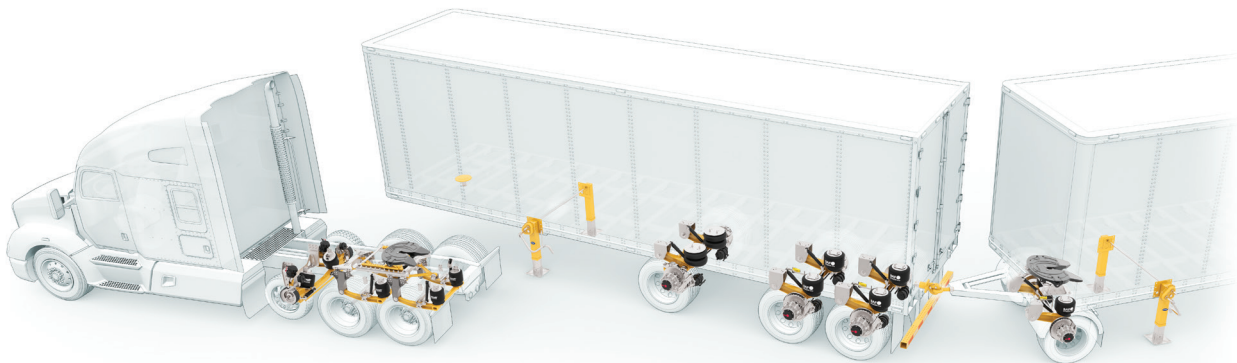

EUROPA | AMÉRICAS | ÁFRICA | ÁSIA | ORIENTE MÉDIO | AUSTRÁLIA

safholland.com.br
kll.com.br

SAF-HOLLAND do Brasil Ltda.
Fone: +55 (51) 3483-9393
vendas@kll.com.br

KLL Equipamentos para Transporte SA
Av Getulio Vargas, 9994 - DIAV
94836-000 Alvorada RS
Fone: +55 (51) 3483-9393
vendas@kll.com.br