

## Důležitá informace

### SAF Info č.:3      Oblast: technika

**Datum:** 08.09.00

**Téma:**      NÁPRAVY SAF S KOTOUČOVOU BRZDOU  
                  - JEDNOTNÉ PŘIPEVNĚNÍ TĚLESA BRZDY

SAF používá dvě velikosti brzd s průměrem kotouče 377 mm na pneumatiky 19,5" i 22,5" a dále s průměrem kotouče 430 mm na pneumatiky 22,5". Na přání zákazníka namontujeme tělesa brzd různých značek. Všechna tělesa brzd se doposud spojovaly s nosníky brzd na straně nápravy pomocí 6 šestihranných šroubů s nákrůžkem M 16x1,5 (poz. 56). Tento způsob připevnění zaručuje trvalé spojení třecí silou pro brzdou sílu, která může vzniknout do max. zatížení nápravy 10 tun.

Abychom v budoucnu mohli schválit kotoučové brzd i pro výrazně vyšší zatížení nápravy (= větší brzdná síla) a umožnili montáž větších kol (= větší brzdny moment), musíme toto připevnění dodatečně podporovat tvarovým stykem. To jsme zavedli do sériové výroby v podobě lícovaného šroubu s průměrem dřívku 19 mm jednotně pro obě velikosti brzd. Tento lícovaný šroub (poz. 56.1) se vždy nachází na straně vybíhající ve směru otáčení kola na vnějším rohu příruby. Těleso brzd obdrží dodatečné zarovnání pro lícovaný šroub.

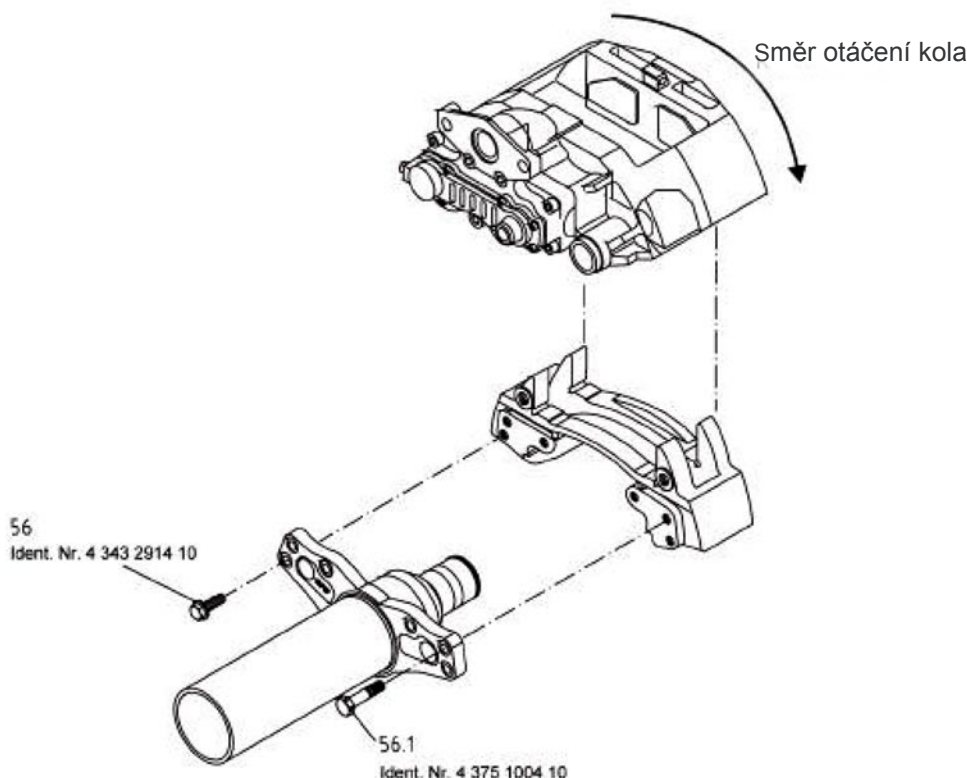

**Způsoby dotažení:**

Způsob dotažení platí stejný jak dopsud:

- 1) Používejte jen originální šrouby SAF
- 2) Šrouby používejte bez dodatečného maziva
- 3) Moment dotažení: 290 Nm, pravá strana vozidla ve směru otáčení hodinových ručiček;  
levá strana vozidla proti směru otáčení hodinových ručiček, začínejte vždy lícovaným šroubem (pokud tam je).

**Označení:**

Tělesa brzdy mají na poslední pozici ident. č. 01, např. 4 080 0004 00 bude 4 080 0004 01. Tato změna platí pro brzdy s průměrem kotouče 430 mm od kalendářního týdne 20/2000 a pro brzdy s průměrem kotouče 377 mm od kalendářního týdne 30/2000.

**Postup při výměně:**

Změněná tělesa brzdy lze namontovat i na dosavadní nápravy za použití 6 šestihranných šroubů s nákrůžkem M16x1,5.

Přípustná je i montáž starších těles brzdy (bez zarovnání pro lícovaný šroub) za použití 6 šestihranných šroubů s nákrůžkem M16x1,5.