

## Kotoučová brzda KNORR s označením SAF SBK 2243, Økotouče: 430 mm

V rámci vývoje výrobku byla kotoučová brzda KNORR s označením SAF SBK 2243 upravena.  
**Viz k tomu “Důležitá informace č. 15”**

### Důležitá opatření při lakování

Ochranný kryt k lakování



Rolovací membrána

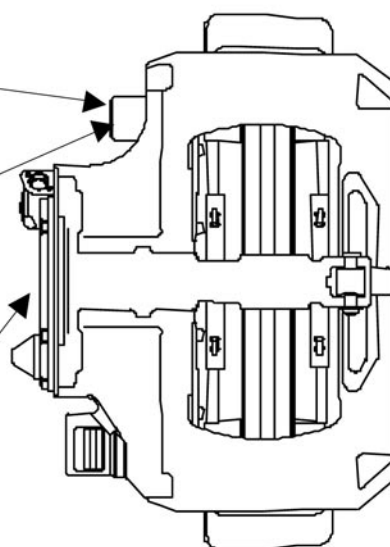

Pogumovaná těsnicí membrána

#### **Pokyn při lakování:**

Při lakování bezpodmínečně dbejte na to, abyste za žádných okolností nelakovali ani **rolovací membránu**, ani **pogumovanou těsnicí membránu**.

**Pozor:** Je-li namontován “Ochranný kryt k lakování”, musíte ho odstranit před uvedením do provozu.

#### **Pokyn k montáži:**

Při montáži válců není nutné odstranit pogumovanou těsnicí membránu. Pokud pogumovaná těsnicí membrána zůstává na rozhraní válec/těleso brzdy, tak to nemá žádné negativní důsledky.