

Důležitá informace

SAF Info č.:22 Oblast: Servis

Datum: 21.01.2003

Téma: Kotoučová brzda Haldex DB 20 Mark II
Vniknutí vody přes kryt seřizovacích šroubů

Kotoučová brzda Haldex DB 20 Mark II

Vniknutí vody přes kryt seřizovacích šroubů

Pro správnou funkci a k zabránění korozi z důvodu vniknutí vody dbejte bezpodmínečně na správnou polohu krytů. Pro korektní utěsnění tyto kryty musí být namontovány zcela schované.

Zkontrolujte správnou polohu utěsnění při každé prohlídce nebo údržbě.

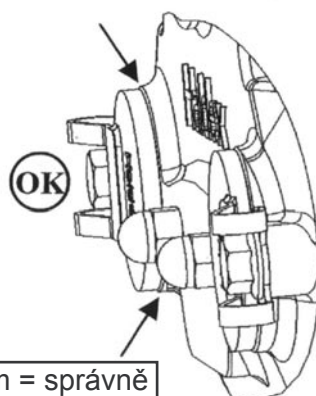
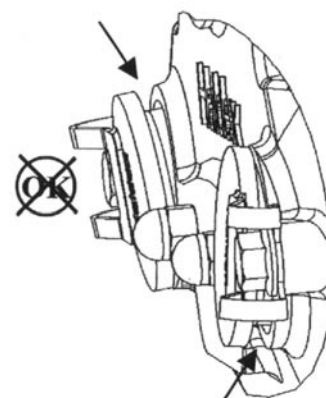
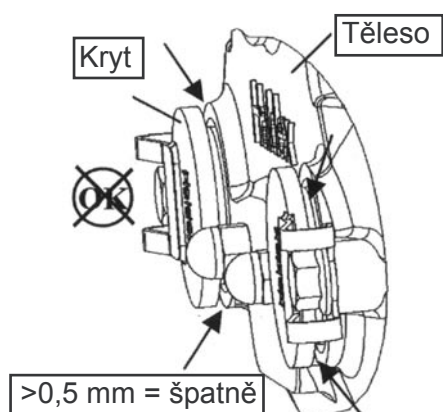
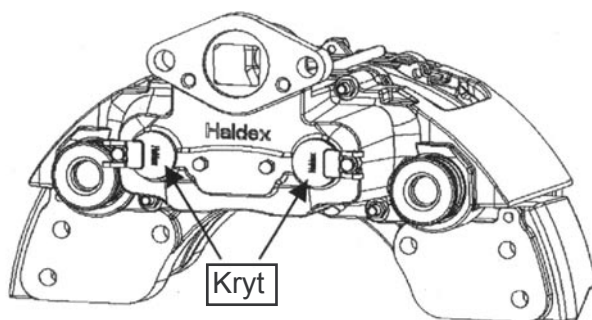

Viz "Service Bulletin" HALDEX
ze dne 15.08.2000