

Optimalizovaný dvoustranný lift pro konstrukční řady pneumatického pérování INTRA

V rámci technického rozvoje dodává SAF s okamžitou platností optimalizované provedení dvoustranného zvedání pro konstrukční řady pneumatického pérování INTRA.

Podstatnou výhodou nového zvedání je možnost použití pro všechny standardní konstrukční řady pneumatického pérování INTRA s pevnou nápravou a vlnovcem pérování SAF2619V, 2918V, 2923V, 2923VK a 2924V.

Použití u náprav s dobíhavým řízením není přípustné.

Sada zvedání - DOPOSUD

3 027 1242 00
pro ocelový kozlík pérování
3 027 1243 00
pro příčný nosník
3 027 1244 00
pro hliníkový kozlík pérování

Zobrazení pro ocelový kozlík pérování

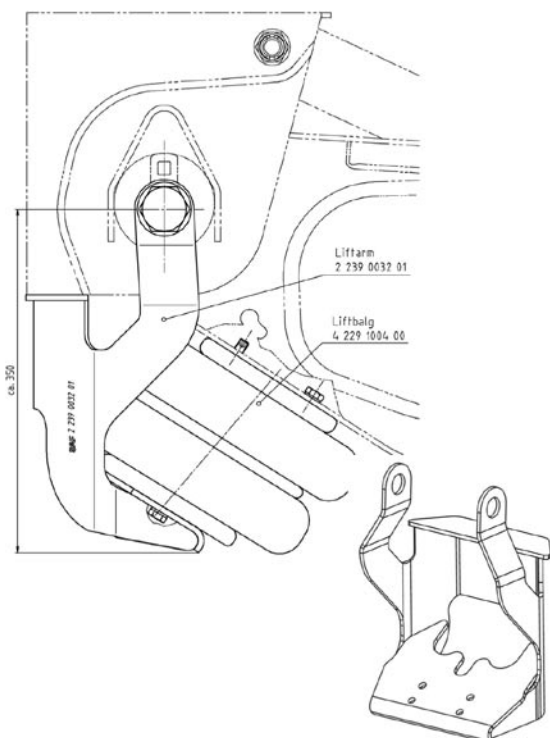

Sada zvedání - NOVĚ

3 027 1242 01
pro ocelový kozlík pérování
3 027 1243 01
pro příčný nosník
3 027 1244 01
pro hliníkový kozlík pérování

Zobrazení pro ocelový kozlík pérování

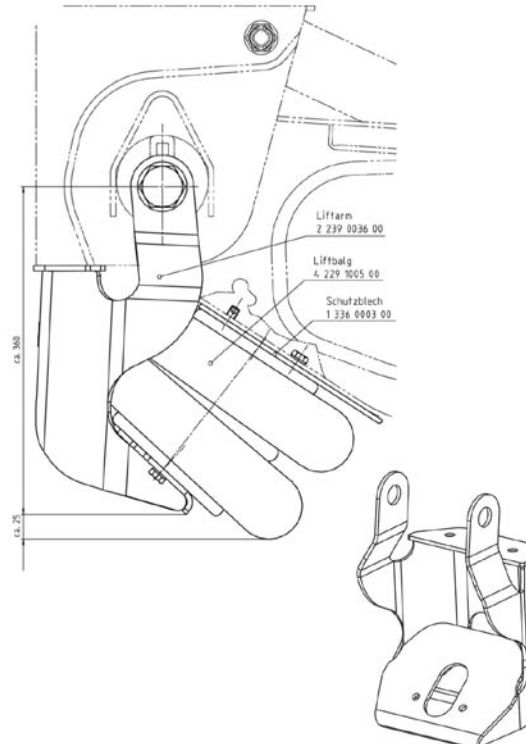

Optimalizované dvoustranné zvedání nahradí dosavadní provedení i v případě náhradní výměny.

Použití zvedání na jedné straně agregátu a nového zvedání na druhé straně agregátu je přípustné.

Nepřípustná je kombinace nového zvedání s dosavadními zvedacími rameny nebo kombinace dosavadního zvedacího vlnovce s novými zvedacími rameny. Použití nového zvedacího vlnovce je přípustné pouze ve spojení s novými zvedacími rameny.

Dotazy napište:

Jméno: Helmut Hock
Tel.: +49 6095 301 168

Datum: 03.08.2004

E-mail: helmut.hock@saf-achsen.de